

# HITACHI

**Charger**  
**Ladegerät**  
**Φορτιστής**  
**Ładowarka**  
**Akkutöltő**

**Nabíječka**  
**Şarj makinası**  
**Încărcător**  
**Polnilnik**  
**Зарядное устройство**

## UC 10SFL

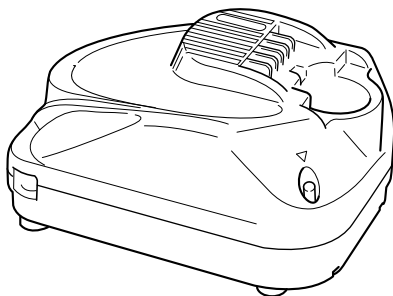

Read through carefully and understand these instructions before use.

Diese Anleitung vor Benutzung des Werkzeugs sorgfältig durchlesen und verstehen.

Διαβάστε προσεκτικά και κατανοήσετε αυτές τις οδηγίες πριν τη χρήση.

Przed użytkowaniem należy dokładnie przeczytać niniejszą instrukcję i zrozumieć jej treść.

Használat előtt olvassa el figyelmesen a használati utasítást.

Před použitím si pečlivě přečtěte tento návod a ujistěte se, že mu dobře rozumíte.

Aleti kullanmadan önce bu kılavuzu iyice okuyun ve talimatları anlayın.

Înainte de utilizare, citiți cu atenție și înțelegeți prezentele instrucțiuni.

Pred uporabo natančno preberite in razumite ta navodila.

Внимательно прочтите данную инструкцию по эксплуатации прежде чем пользоваться инструментом.

**Handling instructions**  
**Bedienungsanleitung**  
**Οδηγίες χειρισμού**  
**Instrukcja obsługi**  
**Kezelési utasítás**

**Návod k obsluze**  
**Kullanım talimatları**  
**Instrucțiuni de utilizare**  
**Navodila za rokovanje**  
**Инструкция по эксплуатации**

1

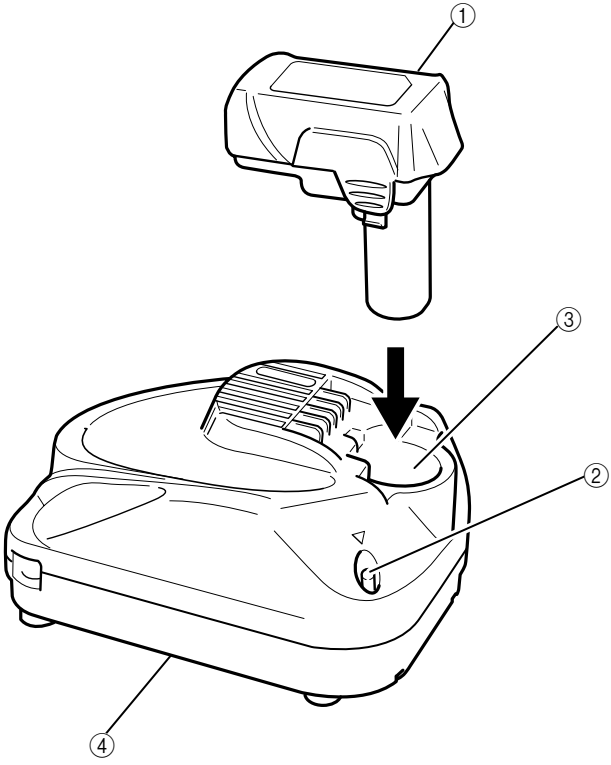

	English	Deutsch	Ελληνικά
①	Rechargeable battery (BCL1015)	Akkumulator (BCL1015)	Επαναφορτιζόμενη μπαταρία (BCL1015)
②	Pilot lamp	Kontrollampe	Δοκιμαστική λάμπα
③	Hole for connecting the rechargeable battery	Anschlußloch für Akkumulator	Τρύπα για την σύνδεση της επαναφορτιζόμενης μπαταρίας
④	Nameplate	Typenschild	Πινακίδα χαρακτηριστικών

	Polski	Magyar	Čeština
①	Akumulator (BCL1015)	Tölthető akkumulátor (BCL1015)	Akumulátor (BCL1015)
②	Lampka kontrolna	Jelzőlámpa	Indikátor
③	Otwór wsuwowy akumulatora	Nyílás a tölthető akkumulátor csatlakoztatásához	Otvor pro zasunutí akumulátoru
④	Tabliczka znamionowa	Névtábla	Tovární štítek

	Türkçe	Română	Slovenščina
①	Şarj edilebilir batarya (BCL1015)	Acumulator reîncărcabil (BCL1015)	Baterija, ki se polni (BCL1015)
②	Kılavuz lamba	Lampa pilot	Krmilni indikator
③	Şarj edilebilir bataryanın takılacağı delik	Orificiu pentru conectarea acumulatorului reîncărcabil	Luknja za priključevanje baterije, ki se polni
④	İsim plakası	Plăcuță cu specificații	Imenska plošča

	Русский
①	Акумуляторная батарея (BCL1015)
②	Контрольная лампа
③	Отверстие для подключения аккумуляторной батареи
④	Фирменная табличка

---

## GENERAL OPERATIONAL PRECAUTIONS

---

1. This appliance is not intended for use by persons (including children) with reduced physical, sensory or mental capabilities, or lack of experience and knowledge, unless they have been given supervision or instruction concerning use of the appliance by a person responsible for their safety.
2. Children should be supervised to ensure that they do not play with the appliance.
3. Keep work area clean. Cluttered areas and benches invite accidents.
4. Avoid dangerous environment. Don't expose power tools and charger to rain. Don't use power tools and charger in damp or wet locations. And keep work area well lit.  
Never use power tools and charger near flammable or explosive materials.  
Do not use tool and charger in presence of flammable liquids or gases.
5. The appliance is not intended for use by young children or infirm persons without supervision. Young children should be supervised to ensure that they do not play with the appliance. All visitors should be kept safe distance from work area.
6. Store idle tools and charger. When not in use, tools and charger should be stored in dry, high or locked-up place — out of reach of children. Store tools and charger in a place in which the temperature is less than 40°C.
7. Don't abuse cord. Never carry charger by cord or yank it to disconnect from receptacle. Keep cord from heat, oil and sharp edges.
8. When the charger is not in use or when being maintained and inspected, disconnect the power cord of the charger from the receptacle.
9. To avoid danger, always use only the specified charger.
10. Use only genuine HITACHI replacement parts.
11. Do not use power tools and charger for applications other than those specified in the Handling Instructions.
12. To avoid personal injury, use only the accessories or attachment recommended in these handling instructions or in the HITACHI catalog.
13. If the supply cord is damaged, it must be replaced by the manufacture or its service agent or a similarly qualified person in order to avoid a hazard.  
Let only the authorized service center do the repairing. The Manufacture will not be responsible for any damages or injuries caused by repair by the unauthorized persons or by mishandling of the tool.
14. To ensure the designed operational integrity of power tools and charger, do not remove installed covers or screws.
15. Always use the charger at the voltage specified on the nameplate.
16. Always charge the battery before use.
17. Never use a battery other than that specified. Do not connect a usual dry cell, a rechargeable battery other than that specified or a car battery to the power tool.
18. Do not use a transformer containing a booster.
19. Do not charge the battery from an engine electric generator or DC power supply.
20. Always charge indoors. Because the charger and battery heat slightly during charging, charge the battery in a place not exposed to direct sunlight; where the humidity is low and the ventilation is good.
21. Use the exploded assembly drawing on this handling instructions only for authorized servicing.

---

## PRECAUTIONS FOR CHARGER

---

1. Always charge the battery at a temperature of 0 – 40°C. Charging the battery at temperatures outside the range of 0 – 40°C may prevent proper charging and reduce battery life.  
The most suitable temperature for charging is that of 20 – 25°C.
2. Do not use the charger continuously.  
When one charging is completed, leave the charger for about 15 minutes before the next charging of battery.
3. Do not charge the battery for more than 2 hours.
4. Do not allow foreign matter to enter the hole for connecting the rechargeable battery.
5. Never disassemble the rechargeable battery or charger.
6. Never short-circuit the rechargeable battery.  
Short-circuiting the battery will cause a great electric current and overheat. It results in burn or damage to the battery.
7. Do not dispose of the battery in fire.  
If the battery is burnt, it may explode.
8. Using an exhausted battery will damage the charger.
9. Bring the battery to the shop from which it was purchased as soon as the post-charging battery life becomes too short for practical use. Do not dispose of the exhausted battery.
10. Do not insert objects into the air ventilation slots of the charger.  
Inserting metal objects or flammable into the charger air ventilation slots will result in an electrical shock hazard or damage to the charger.

---

## SPECIFICATION

---

### CHARGER

Model	UC10SFL
Charging voltage	10.8 V
Weight	0.35 kg

## APPLICATION

For charging the HITACHI BATTERY BCL1015.

## CHARGING

Before using the power tool, charge the battery as follows.

1. **Connect the charger power cord to the receptacle**
2. **Insert the battery in the charger**

Position the battery so that the nameplate faces toward the nameplate of the charger and press in the battery until it comes into contact with the bottom plate (See Fig. 1).

Inserting the battery will turn on the charger (the pilot lamp lights up).

### CAUTION

If the pilot lamp does not light up, pull out the power cord from the receptacle and check the battery mounting condition.

The pilot lamp goes off to indicate that the battery is fully charged.

### CAUTION

If the battery is heated due to direct sunlight, etc., just after operation, the charger pilot lamp may not light. At that time cool the battery first, then start charging.

- Regarding recharging time

**Table 1** shows the recharging time required according to the type of battery.

**Table 1 Recharging time (approx. min.) at 20°C**

Battery voltage (V)	Battery capacity (Ah)	
	1.5 Ah	
10.8 V	BCL1015 (3 cells)	40 min.

**NOTE:** The recharging time may vary according to the ambient temperature.

3. **Disconnect the charger's power cord from the receptacle**
4. **Hold the charger firmly and pull out the battery**

### NOTE

Be sure to pull out the battery from the charger after use, and then keep it.

**Regarding electric discharge in case of new batteries, etc.**

As the internal chemical substance of new batteries and batteries that have not been used for an extended period is not activated, the electric discharge might be low when using them the first and second time. This is a temporary phenomenon, and normal time required for recharging will be restored by recharging the batteries 2-3 times.

**How to make the batteries perform longer.**

- (1) Recharge the batteries before they become completely exhausted.  
When you feel that the power of the tool becomes weaker, stop using the tool and recharge its battery. If you continue to use the tool and exhaust the electric current, the battery may be damaged and its life will become shorter.

- (2) Avoid recharging at high temperatures.

A rechargeable battery will be hot immediately after use. If such a battery is recharged immediately after use, its internal chemical substance will deteriorate, and the battery life will be shortened. Leave the battery and recharge it after it has cooled for a while.

## MAINTENANCE AND INSPECTION

1. **Inspecting the mounting screws**

Regularly inspect all mounting screws and ensure that they are properly tightened. Should any of the screws be loose, retighten them immediately. Failure to do so could result in serious hazard.

2. **Cleaning of the charger**

When the charger is stained, wipe with a soft dry cloth or a cloth moistened with soapy water. Do not use chloric solvents, gasoline or paint thinner, for they melt plastics.

3. **Store idle charger**

When not in use, the charger should be stored in dry, high or locked-up place — out of reach of children.

4. **Service parts list**

### CAUTION

Repair, modification and inspection of Hitachi Power Tools must be carried out by a Hitachi Authorized Service Center.

This Parts List will be helpful if presented with the tool to the Hitachi Authorized Service Center when requesting repair or other maintenance.

In the operation and maintenance of power tools, the safety regulations and standards prescribed in each country must be observed.

### MODIFICATIONS

Hitachi Power Tools are constantly being improved and modified to incorporate the latest technological advancements.

Accordingly, some parts may be changed without prior notice.

### NOTE

Due to HITACHI's continuing program of research and development, the specifications herein are subject to change without prior notice.

## ALLGEMEINE VORSICHTSMASSNAHMEN

1. Dieses Gerät ist nicht für die Verwendung durch Personen (einschließlich Kinder) mit physischen, sensorischen oder mentalen Gebrechen oder unzureichender Erfahrung oder fehlendem Fachwissen gedacht. Sollten diese Personen dennoch dieses Gerät verwenden, so muss dies aus Sicherheitsgründen von Fachpersonal beaufsichtigt bzw. müssen diese Personen von Fachpersonal eingewiesen werden.
2. Beaufsichtigen Sie Kinder und stellen Sie sicher, dass diese nicht mit dem Gerät spielen.
3. Den Arbeitsplatz stets sauber halten. Unordentliche Arbeitsplätze und Werkbänke erhöhen die Unfallgefahr.
4. Gefährliche Umgebungen vermeiden. Das Werkzeug und das Ladegerät nicht dem Regen aussetzen. Das Werkzeug und das Ladegerät nicht an feuchten oder naßen Stellen gebrauchen.  
Und den Arbeitsbereich gut beleuchten. Elektrowerkzeuge und Ladegerät niemals in der Nähe von brennbaren oder explosiven Materialien verwenden. Werkzeuge und Ladegerät niemals in der Anwesenheit von entflammaren Flüssigkeiten oder Gasen verwenden.
5. Das Gerät ist nicht für Verwendung durch Kinder oder gebrechliche Personen ohne Aufsicht gedacht. Kinder sollten beaufsichtigt werden, um sicherzustellen, dass sie nicht mit dem Gerät spielen. Alle Besucher sollten in sicherer Entfernung vom Arbeitsbereich gehalten werden.
6. Unbenutzte Werkzeuge und Ladegerät wegräumen. Wenn nicht gebraucht, sollten die Werkzeuge an einer trockenen und hochgelegenen Stelle oder unter Verschluss außerhalb der Reichweite von Kindern aufbewahrt werden.  
Werkzeugen und Ladegerät dort lagern, wo die Temperatur weniger als 40°C beträgt.
7. Das Kabel nicht mißbrauchen. Tragen Sie niemals das Ladegerät am Kabel und ziehen Sie sie nicht am Kabel, um den Stecker von der Steckdose abzutrennen.  
Das Kabel gegen Hitze, Öl und scharfe Kanten schützen.
8. Wenn das Ladegerät nicht gebraucht wird oder einer Prüfung und Instandhaltung unterzogen wird trennen Sie das Kabel des Ladegerätes vom Wechselstromausgang.
9. Immer das vorgeschriebene Ladegerät verwenden. Niemals ein anderes Ladegerät verwenden um Gefahr zu vermeiden.
10. Nur Original-HITACHI-Ersatzteile verwenden.
11. Das Werkzeug und Ladegerät nicht für eine Verwendung die nicht in der Gebrauchsanweisung vorgeschrieben ist gebrauchen.
12. Die Benutzung von Zubehör und Sonderzubehör, die nicht im HITACHI-Katalog oder in der Bedienungsanleitung aufgeführt sind, erhöhen das Risiko von Verletzungen.
13. Falls das mitgelieferte Kabel beschädigt wird, muss es durch den Hersteller, seinen Kundendienstvertreter oder eine ähnlich qualifizierte Person ausgewechselt werden, um Gefahren zu vermeiden.  
Die Reparaturen sollten nur in autorisierten Service-Werkstätten durchgeführt werden.  
Der Hersteller ist nicht für irgendwelche Schäden und Unfälle verantwortlich, die durch unautorisierte Fachkräfte verursacht werden, ebenso der Mißbrauch von Werkzeugen.

14. Um die vorgesehene Vollständigkeit des Werkzeuges und Ladegeräts zu sichern entfernen Sie nicht die angebrachten Abdeckungen und Schrauben.
15. Immer das Ladegerät mit der auf dem Typenschild vorgeschriebenen Spannung gebrauchen.
16. Immer vor der Benutzung die Batterie laden.
17. Nur die vorgeschriebene Batterie verwenden.  
Keine gewöhnliche Trockenbatterie oder Auto-Batterie, die nicht vorgeschrieben wurden für das Elektro-Werkzeug verwenden.
18. Keinen Transformator mit Puffersatz verwenden.
19. Die Batterie nicht an einem elektrischen Generator oder einer Gleichstromversorgung ausladen.
20. Immer die Batterie drinnen aufladen. Da das Ladegerät und die Batterie sich beim Laden sich erhitzen, an einem Ort der nicht an direkten Sonnenstrahlen ausgesetzt ist und wo niedrige Feuchtigkeit besteht laden.
21. Die Explosionszeichnung die der Bedienungsanleitung beigelegt ist, ist nur für autorisierte Service-Werkstätten bestimmt.

## VORSICHTSMASSNAHMEN BEI BENUTZUNG DES LADEGERÄTES

1. Die Batterie immer bei einer Temperatur von 0 – 40°C laden. Das Laden des Akkus bei Temperaturen außerhalb des Bereichs von 0 – 40°C kann zu einer fehlerhaften Ladung führen und die Lebensdauer des Akkus vermindern.  
Die beste Temperatur zum Laden wäre von 20 – 25°C.
2. Das Ladegerät nicht fortlaufend laden.  
Nach Beendigung einer Ladung lassen Sie das Ladegerät ungefähr 15 Minuten ruhen, bevor die nächste Batterieladung unternommen wird.
3. Die Batterie nicht länger als zwei Stunde laden.
4. Keine Fremdkörper durch das Anschlußloch der Batterie eindringen lassen.
5. Niemals die Batterie und das Ladegerät auseinandernehmen.
6. Niemals die Batterie kurzschließen.  
Kurzschluß der Batterie verursacht eine zu große Stromzufuhr und Überhitzung, wodurch Durchbrennen oder Schaden bei der Batterie entsteht.
7. Die Batterie nicht ins Feuer werfen. Sie könnte dabei explodieren.
8. Benutzung einer verbrauchten Batterie beschädigt den Auflader.
9. Bringen Sie die Batterie zum Geschäft, wo Sie sie gekauft haben, sobald die Lebensdauer der Batterie abrinnt. Die verbrauchte Batterie nicht wegwerfen.
10. Darauf achten, daß keine Gegenstände durch Belüftungsschlitze des Aufladers in das Gerät eindringen.  
Wenn Metallobjekte oder entzündliche Gegenstände durch die Belüftungsschlitze des Aufladers eindringen, kann dies zu elektrischen Schlägen führen oder den Auflader beschädigen.

**TECHNISCHE DATEN**

**LADEGERÄT**

Modell	UC10SFL
Ladespannung	10,8 V
Gewicht	0,35 kg

**VERWENDUNG**

Für Ladung des Hitachi Akkumulators BCL1015.

**LADEN**

Vor Gebrauch des Akku-Werkzeugs, den Akkumulator wie folgt laden.

**1. Das Ladegerätkabel an den Wechselstromausgang schließen**

**2. Die Batterie in das Ladegerät einlegen**

Die Batterie so ausrichten, daß ihr Typenschild gegen das Typenschild des Ladegeräts weist und die Batterie hineindrücken, bis sie die Grundplatte berührt (siehe **Abb. 1**).

Das Ladegerät schaltet sich beim Einsetzen des Akkus ein (die Kontrolllampe leuchtet auf).

**ACHTUNG**

Wenn die Kontrolllampe nicht aufleuchtet, das Netzkabel von der Steckdose abtrennen und die Einsetzrichtung der Batterie prüfen.

Die Kontrolllampe erlischt, wenn die Batterie vollgeladen ist.

**ACHTUNG**

Falls die Batterie wegen direkten Sonnenstrahlen, usw., gleich nach Betrieb überhitzt wird, mag es vorkommen, daß die Ladekontrolllampe nicht aufleuchtet. In diesem Fall, die Batterie zuerst abkühlen lassen, und danach laden.

○ Über die Aufladezeit

**Tafel 1** Zeigt die erforderliche Ladezeit entsprechend dem Batterietyp.

**Tafel 1 Aufladezeit (Etwa. min.) bei 20°C**

Batteriespannung (V)	Batteriekapazität (Ah)	
	1,5 Ah	
10,8 V	BCL1015 (3 zellen)	40 min.

**HINWEIS:** Die Aufladezeit kann je nach Umgebungstemperatur.

**3. Den Netzstecker des Ladegeräts aus der Steckdose ziehen**

**4. Das Ladegerät festhalten und die Batterie herausziehen**

**HINWEIS**

Achten Sie darauf, die Batterie nach der Verwendung aus dem Ladegerät zu nehmen und sie aufzubewahren.

nach zwei- oder dreimaligem Aufladen der Batterien wieder hergestellt.

**Verlängerung der Lebensdauer von Batterien**

(1) Die Batterien aufladen, bevor sie völlig erschöpft sind.

Wenn festgestellt wird, daß die Leistung des Werkzeugs nachläßt, mit der Arbeit aufhören und die Batterie aufladen.

Wenn das Werkzeug weiter verwendet wird und die Batterie völlig erschöpft wird, kann die Batterie beschädigt und ihre Lebensdauer verkürzt werden.

(2) Nicht bei hohen Temperaturen aufladen.

Eine Akkubatterie erhitzt sich bei der Verwendung. Wenn solch eine Batterie sofort nach der Verwendung aufgeladen wird, werden die Batteriechemikalien beeinträchtigt, und die Batterielebensdauer nimmt ab. Die Batterie etwas stehen lassen und erst aufladen, wenn sie sich abgekühlt hat.

**INSTANDHALTUNG UND NACHPRÜFUNG**

**1. Inspektion der Befestigungsschraube**

Alle Befestigungsschrauben werden regelmäßig inspiziert und geprüft, ob sie gut angezogen sind. Wenn sich eine der Schrauben lockert, muß sie sofort wieder angezogen werden. Geschieht das nicht, kann das zu erheblichen Gefahren führen.

**2. Außenreinigung**

Wenn das Ladegerät schmutzig ist, es mit einem weichen und trockenen Tuch abwischen oder mit einem in Siefenwasser benetzten Tuch. Kein Chlorsolvent, Benzin oder Farbsolvent verwenden, da sie plastisches Material schmelzen.

**3. Lagern des Ladegerätes, wenn außer Gebrauch**

Wenn außer Gebrauch, das Ladegerät an einer trockenen und hochliegenden Stelle außer Reichweite der Kinder lagern.

**4. Liste der Wartungsteile**

**VORSICHT**

Reparatur, Modifikation und Inspektion von Hitachi-Elektrowerkzeugen müssen durch ein autorisiertes Hitachi-Kundendienstzentrum durchgeführt werden. Diese Teilleiste ist hilfreich, wenn sie dem autorisierten Hitachi-Kundendienstzentrum zusammen mit dem Werkzeug für Reparatur oder Wartung ausgehändigt wird.

Bei Betrieb und Wartung von Elektrowerkzeugen müssen die Sicherheitsvorschriften und Normen beachtet werden.

**MODIFIKATIONEN**

Hitachi-Elektrowerkzeuge werden fortwährend verbessert und modifiziert, um die neuesten technischen Fortschritte einzubauen.

Dementsprechend ist es möglich, daß einige Teile ohne vorherige Benachrichtigung geändert werden.

**Zur Leistung von neuen Batterien**

Da die Batteriechemikalien von neuen Batterien und Batterien, die längere Zeit über nicht verwendet wurden, noch nicht bzw. nicht mehr aktiv sind, kann die Leistung von beim ersten und zweiten Einsatz niedrig sein. Dies ist eine vorübergehende Erscheinung, und die normale Batterieleistung wird

---

**ANMERKUNG**

Aufgrund des ständigen Forschungs-und Entwicklungsprogramms vor HITACHI sind Änderungen der hierin gemachten technischen Angaben nicht ausgeschlossen.

---



## ΓΕΝΙΚΑ ΜΕΤΡΑ ΠΡΟΦΥΛΑΞΗΣ ΓΙΑ ΤΗ ΛΕΙΤΟΥΡΓΙΑ

1. Η συσκευή αυτή δεν προορίζεται για χρήση από άτομα (συμπερ. παιδιών) με περιορισμένες σωματικές, αισθητήριες ή διανοητικές ικανότητες, ή από άτομα χωρίς εμπειρία και γνώση, εκτός κι αν βρίσκονται υπό την εποπτεία ή έχουν ενημερωθεί για τη χρήση της συσκευής από άτομο υπεύθυνο για την ασφάλεια τους.
2. Τα παιδιά θα πρέπει να επιτηρούνται ώστε να διασφαλίζεται ότι δεν παίζουν με τη συσκευή.
3. Κρατήστε το χώρο εργασίας καθαρό. Οι γεμάτοι χώροι και οι πάγκοι προκαλούν ατυχήματα.
4. Αποφύγετε το επικίνδυνο περιβάλλον. Μην εκθέσετε τα ηλεκτρικά εργαλεία και το φορτιστή στη βροχή. Μην χρησιμοποιήσετε το ηλεκτρικό εργαλείο και το φορτιστή σε υψιστάμενες ή σε υγρές περιοχές. Και κρατήστε το χώρο εργασίας καλά φωτισμένο. Ποτέ μην χρησιμοποιήσετε τα ηλεκτρικά εργαλεία και το φορτιστή κοντά σε εύφλεκτα υλικά. Μην χρησιμοποιήσετε το εργαλείο και το φορτιστή όταν υπάρχουν εύφλεκτα υγρά ή αέρια.
5. Η συσκευή δεν προορίζεται για χρήση από μικρά παιδιά ή από ασθενή άτομα χωρίς επίβλεψη. Τα μικρά παιδιά πρέπει να επιβλέπονται για να διασφαλιστεί ότι δεν παίζουν με την συσκευή. Όλοι οι επισκέπτες πρέπει να βρίσκονται σε μια απόσταση ασφαλείας από την περιοχή εργασίας.
6. Αποθηκεύστε τα εργαλεία που δεν βρίσκονται σε χρήση και το φορτιστή. Όταν δεν βρίσκεται σε χρήση, τα εργαλεία και ο φορτιστής πρέπει να αποθηκεύονται σε ένα ξηρό, υψηλό ή κλειδωμένο μέρος-μακριά από την πρόσβαση των παιδιών. Αποθηκεύστε τα εργαλεία και το φορτιστή σε ένα χώρο στον οποίο η θερμοκρασία είναι μικρότερη από 40°C.
7. Μην ακήσετε βία στο καλώδιο. Ποτέ μην μεταφέρετε το φορτιστή από το καλώδιο ή το τραβήτε με δύναμη για να το αποσυνδέσετε από τη μπρίζα. Κρατήστε το καλώδιο μακριά από τη θερμότητα, το λάδι και τις κοφτερές γωνίες.
8. Όταν ο φορτιστής δεν βρίσκεται σε χρήση ή όταν υπόκεινται σε συντήρηση ή έλεγχο, αποσυνδέστε το καλώδιο του ρεύματος του φορτιστή από την πρίζα.
9. Για να αποφύγετε τον κίνδυνο, πάντοτε να χρησιμοποιείτε μόνο τον ενδεδιαικυτόμενο φορτιστή.
10. Χρησιμοποιήστε μόνο αυθεντικά ανταλλακτικά HITACHI.
11. Μην χρησιμοποιήσετε τα ηλεκτρικά εργαλεία και το φορτιστή για εφαρμογές διαφορετικές από αυτές που καθορίζονται στις Οδηγίες Χειρισμού.
12. Για να αποφύγετε τον προσωπικό τραυματισμό, χρησιμοποιείτε μόνο τα εξαρτήματα ή προσαρτήματα που συνιστώνται σε αυτές τις οδηγίες χειρισμού ή στον κατάλογο HITACHI.
13. Αν το καλώδιο παροχής ρεύματος υποστεί ζημιά, πρέπει να αντικατασταθεί από τον κατασκευαστή ή από τον αντιπρόσωπό του σέρβις ή από πρόσωπα με παρόμοια πρόσόντα για την αποφυγή του κινδύνου. Επιτρέψτε μόνο σε ένα εξουσιοδοτημένο κέντρο σέρβις να κάνει την επισκευή. Ο κατασκευαστής δεν είναι υπεύθυνος για την οποιαδήποτε ζημιά ή τραυματισμούς που προκαλούνται από την επισκευή από μη εξουσιοδοτημένα πρόσωπα ή από κακό χειρισμό του εργαλείου.

14. Για την διασφάλιση της σχεδιασμένης λειτουργικής ακεραιότητας των ηλεκτρικών εργαλείων και του φορτιστή, μην αφαιρέσετε τα εγκαταστημένα καλύμματα και τις βίδες.
15. Πάντοτε να χρησιμοποιείτε τον φορτιστή στην τάση που καθορίζεται στην πινακίδα.
16. Πάντοτε να φορτίζετε τη μπαταρία πριν από τη χρήση.
17. Ποτέ μην χρησιμοποιήσετε άλλη μπαταρία εκτός από αυτή που καθορίζεται. Μην συνδέσετε ένα συνηθισμένο ξηρό στοιχείο, μια επαναφορτιζόμενη μπαταρία διαφορετική από αυτή που καθορίζεται ή μια μπαταρία αυτοκινήτου στο ηλεκτρικό εργαλείο.
18. Μην χρησιμοποιήσετε ένα μετασχηματιστή που περιέχει ένα ενιοχητή.
19. Μην φορτίστε την μπαταρία από μια ηλεκτρική γεννήτρια μηχανής ή από μια πηγή παροχής συνεχούς ρεύματος DC.
20. Πάντοτε να φορτίζετε σε εσωτερικό χώρο. Καθώς η μπαταρία και ο φορτιστής θερμαίνονται ελαφρά κατά τη φόρτιση, φορτίστε τη μπαταρία σε ένα χώρο που δεν είναι εκτεθειμένος στο απευθείας ηλιακό φως, ο οποίος έχει χαμηλή υγρασία και είναι καλά αεριζόμενος.
21. Το μεγενθυμένο σχεδιάγραμμα συναρμολόγησης σε αυτές τις οδηγίες χειρισμού πρέπει να χρησιμοποιείται μόνο για το επιτρεπόμενο σέρβις.

## ΠΡΟΦΥΛΑΚΤΙΚΑ ΜΕΤΡΑ ΓΙΑ ΤΟ ΦΟΡΤΙΣΤΗ

1. Πάντοτε φορτίζετε την μπαταρία σε θερμοκρασία ανάμεσα 0 - 40°C. Η φόρτιση της μπαταρίας σε θερμοκρασίες εκτός του φάσματος των 0 - 40°C μπορεί να προκαλέσει εσφαλμένη φόρτιση και μείωση της διάρκειας ζωής της μπαταρίας. Η πιο κατάλληλη θερμοκρασία για φόρτιση είναι αυτή των 20 - 25°C.
2. Μην χρησιμοποιείτε τον φορτιστή συνέχεια. Όταν η μια φόρτιση ολοκληρωθεί, αφήστε το φορτιστή για 15 λεπτά πριν από την επόμενη φόρτιση μπαταρίας.
3. Μην φορτίζετε την μπαταρία για περισσότερο από 2 ώρες.
4. Μην αφήσετε ξένα υλικά να μπουν στην τρύπα σύνδεσης της επαναφορτιζόμενης μπαταρίας.
5. Ποτέ μην αποσυναρμολογήσετε την επαναφορτιζόμενη μπαταρία και το φορτιστή.
6. Ποτέ μην βραχυκυκλώσετε την επαναφορτιζόμενη μπαταρία μπαταρία. Το βραχυκύκλωμα της μπαταρίας θα προκαλέσει ένα μεγάλο ηλεκτρικό ρεύμα και υπερθέρμανση. Προκαλεί το κάψιμο ή την υπερθέρμανση της μπαταρίας.
7. Μην πετάξετε την μπαταρία στη φωτιά. Αν η μπαταρία καεί μπορεί να εκραγεί.
8. Η χρησιμοποίηση μια εξασθενημένης μπαταρίας θα προκαλέσει βλάβη στο φορτιστή.
9. Πηγαίνετε την μπαταρία στο κατάστημα από το οποίο την αγοράσατε όταν η διάρκεια ζωής της μπαταρίας μετά από την φόρτιση έχει γίνει πολύ μικρή για πρακτική χρήση. Μην πετάξετε την τελειωμένη μπαταρία.
10. Μην βάλτε κανένα αντικείμενο μέσα στις τρύπες εξαερισμού του φορτιστή. Η είσοδος μεταλλικών αντικειμένων ή εύφλεκτων υλικών στις τρύπες εξαερισμού του φορτιστή θα προκαλέσει τον κίνδυνο ηλεκτροπληξίας ή την καταστροφή του φορτιστή.

## ΤΕΧΝΙΚΑ ΧΑΡΑΚΤΗΡΙΣΤΙΚΑ

### ΦΟΡΤΙΣΤΗΣ

Μοντέλο	UC10SFL
Τάση φόρτισης	10,8 V
Βάρος	0,35 kg

### ΕΦΑΡΜΟΓΗ

Για φόρτιση της ΜΠΑΤΑΡΙΑΣ HITACHI BCL1015.

### ΦΟΡΤΙΣΗ

Πριν χρησιμοποιήσετε το ηλεκτρικό εργαλείο, φορτίστε τη μπαταρία ως ακολούθως.

#### 1. Συνδέστε το καλώδιο του φορτιστή στην πρίζα

#### 2. Τοποθετήστε την μπαταρία στο φορτιστή

Τοποθετήστε την μπαταρία με τέτοιο τρόπο ώστε η πινακίδα της να είναι στραμμένη προς την πινακίδα του φορτιστή και ωθήστε την μπαταρία προς τα μέσα μέχρι να έλθει σε επαφή με την κάτω βάση (Βλ. Εικ. 1).

Η τοποθέτηση της μπαταρίας θα ενεργοποιήσει το φορτιστή (η ενδεικτική λυχνία θα ανάψει).

#### ΠΡΟΣΟΧΗ

Αν η ενδεικτική λυχνία δεν ανάψει, βγάλτε το καλώδιο από την πρίζα και ελέγξτε την κατάσταση της βάσης της μπαταρίας.

Η ενδεικτική λυχνία σβήνει για να δηλώσει ότι η μπαταρία είναι πλήρως φορτισμένη.

#### ΠΡΟΣΟΧΗ

Αν η μπαταρία είναι θερμή λόγω απευθείας έκθεσης στο ηλιακό φως, κλπ., αμέσως μετά τη λειτουργία, η ενδεικτική λυχνία του φορτιστή μπορεί να μην ανάψει. Σε αυτήν την περίπτωση, αφήστε να κρυώσει η μπαταρία πρώτα και μετά ξεκινήστε τη φόρτιση.

- Σχετικά με το χρόνο φόρτισης

Ο Πίνακας 1 δείχνει τον απαιτούμενο χρόνο φόρτισης σύμφωνα με τον τύπο της μπαταρίας.

**Πίνακας 1 Χρόνος φόρτισης (κατά προσέγγιση λεπτά) στους 20°C**

Τάση μπαταρίας (V)	Χωρητικότητα μπαταρίας (Ah)	
	10,8 V	BCL1015 (3 στοιχεία)

**ΣΗΜΕΙΩΣΗ:** Ο χρόνος φόρτισης ενδέχεται να διαφέρει ανάλογα με τη θερμοκρασία του περιβάλλοντος.

#### 3. Αποσυνδέστε το ηλεκτρικό καλώδιο του φορτιστή από την πηγή εναλλασσόμενου ρεύματος AC

#### 4. Κρατήστε το φορτιστή σταθερά και τραβήξτε τη μπαταρία

**ΣΗΜΕΙΩΣΗ**  
Σιγουρευτείτε να τραβήξετε έξω την μπαταρία από το φορτιστή μετά την χρήση και μετά φυλάξετε την.

**Αναφορικά με την ηλεκτρική εκκένωση στην περίπτωση των καινούργιων μπαταριών, κλπ.**

Καθώς το εσωτερικό χημικό στοιχείο των καινούργιων μπαταριών και των μπαταριών που δεν έχουν χρησιμοποιηθεί για μακρό χρονικό διάστημα

δεν είναι ενεργό, η ηλεκτρική εκκένωση ενδέχεται να είναι χαμηλή όταν τις χρησιμοποιείτε για πρώτη και δεύτερη φορά. Αυτό είναι ένα προσωρινό φαινόμενο, και ο κανονικός χρόνος που απαιτείται για την επαναφόρτιση θα επαναφερθεί με το να επαναφορτίσετε τις μπαταρίες 2-3 φορές.

**Πώς να κάνετε τις μπαταρίες να αποδίδουν περισσότερο χρόνο.**

- (1) Επαναφορτίστε τις μπαταρίες πριν αδειάσουν τελείως. Όταν αισθανθείτε ότι η ισχύς του εργαλείου γίνεται ασθενέστερη, σταματήστε τη χρήση του εργαλείου και επαναφορτίστε τις μπαταρίες.

Αν συνεχίσετε να χρησιμοποιείτε το εργαλείο και αδειάσει το ηλεκτρικό ρεύμα, η μπαταρία μπορεί να πάθει ζημιά και η ζωής της θα γίνει μικρότερη.

- (2) Αποφύγετε την επαναφόρτιση σε υψηλές θερμοκρασίες.

Μια επαναφορτιζόμενη μπαταρία θα είναι ζεστή αμέσως μετά τη χρήση. Αν μια τέτοια μπαταρία επαναφορτιστεί αμέσως μετά τη χρήση, το εσωτερικό της χημικό στοιχείο θα φθαρεί και η ζωή της μπαταρίας θα γίνει μικρότερη. Αφήστε τη μπαταρία και επαναφορτίστε την μετά από του κρυώσει για λίγο.

## ΣΥΝΤΗΡΗΣΗ ΚΑΙ ΕΛΕΓΧΟΣ

### 1. Έλεγχος των διδών στερέωσης

Τακτικά ελέγξτε όλες τις βίδες στερέωσης και σιγουρευτείτε ότι είναι κατάλληλα σφιγμένες. Σε περίπτωση που κάποιες από τις βίδες χαλαρώσουν, ξανασφίξτε τις αμέσως. Αν δεν το κάνετε αυτό μπορεί να προκληθεί σοβαρός κίνδυνος.

### 2. Καθαρισμός του φορτιστή

Όταν ο φορτιστής είναι βρόμικος, σκουπίστε με ένα μαλακό και στεγνό ύφασμα ή ένα ύφασμα υγραμένο με σαπουνόνερο. Μην χρησιμοποιήσετε χλωριούχους διαλύτες, βενζίνη ή διαλυτικό μπογιάς, επειδή λιώνουν τα πλαστικά.

**3. Αποθήκευση του φορτιστή που δεν βρίσκεται σε χρήση**  
Όταν δεν βρίσκεται σε χρήση, ο φορτιστής πρέπει να αποθηκευτεί σε ένα ξηρό, υψηλό ή κλειδωμένο μέρος μακριά από την πρόσβαση των παιδιών.

### 4. Λίστα συντήρησης των μερών

#### ΠΡΟΣΟΧΗ

Η επισκευή, η τροποποίηση και ο έλεγχος των Ηλεκτρικών Εργαλείων Hitachi πρέπει να γίνεται από ένα Εξουσιοδοτημένο κέντρο σέρβις της Hitachi.

Αυτή η λίστα των μερών θα είναι χρήσιμη αν παρουσιάσετε μαζί με το εργαλείο στο εξουσιοδοτημένο Κέντρο Σέρβις της Hitachi όταν ζητάτε επισκευή ή κάποια άλλη συντήρηση.

Κατά τον έλεγχο και τη συντήρηση των ηλεκτρικών εργαλείων, οι κανόνες ασφαλείας και οι κανονισμοί που υπάρχουν σε κάθε χώρα πρέπει να ακολουθούνται.

**ΤΡΟΠΟΠΟΙΗΣΗ**

Τα Ηλεκτρικά Εργαλεία Hitachi βελτιώνονται συνεχώς και τροποποιούνται για να συμπεριλάβουν τις τελευταίες τεχνολογικές προόδους.

Κατά συνέπεια, ορισμένα τμήματα μπορούν να αλλάξουν χωρίς προηγούμενη ειδοποίηση.

---

**ΣΗΜΕΙΩΣΗ**

Εξαιτίας του συνεχιζόμενου προγράμματος έρευνας και ανάπτυξης της HITACHI τα τεχνικά χαρακτηριστικά που εδώ αναφέρονται μπορούν να αλλάξουν χωρίς προηγούμενη ειδοποίηση.

---

---

**PODSTAWOWE ŚRODKI OSTROŻNOŚCI**

---

1. Urządzenie nie powinno być używane przez osoby (w tym dzieci) o obniżonej sprawności fizycznej, czuciowej, psychicznej, niedoświadczone lub nieposiadające odpowiedniej wiedzy, chyba że będą nadzorowane lub zostaną odpowiednio przeszkolone przez osoby odpowiedzialne za ich bezpieczeństwo.
2. Należy upewnić się, że dzieci nie mogą wykorzystać urządzenia do zabawy.
3. Należy utrzymywać porządek na stanowisku pracy. Nieporządek na stanowisku pracy i stołach warsztatowych może być przyczyną wypadków.
4. Unikaj niebezpieczeństwa przy pracy. Elektronarzędzia i ładowarka nie mogą być narażone na działanie wilgoci i wilgoci. Nie używaj elektronarzędzi i ładowarki w wilgotnym lub mokrym środowisku. Stanowisko pracy powinno być dobrze oświetlone. Nie używaj elektronarzędzi i ładowarki w pobliżu łatwopalnych i wybuchowych materiałów lub łatwopalnych cieczy lub gazów.
5. Urządzenie nie jest przeznaczone dla użytku dzieci lub osób niedołężnych bez odpowiedniego nadzoru. Dzieci powinny być pilnowane, by nie bawiły się urządzeniem. Osoby postronne powinny trzymać się w bezpiecznej odległości od stanowiska pracy.
6. Chowaj nieużywane narzędzia i ładowarkę. Kiedy nie są w użytku, narzędzia i ładowarka powinny być przechowywane w suchym, zamkniętym miejscu lub kładzione wysoko, poza zasięgiem dzieci i osób niedołężnych. Przechowuj narzędzia i ładowarkę w miejscu, gdzie temperatura wynosi poniżej 40°C.
7. Nie niszczyć przewodu zasilającego. Nigdy nie noś ładowarki trzymając za przewód zasilający i nie ciągnij za niego, by rozłączyć urządzenie. Chroń przewód zasilający przed wysoką temperaturą, zaolejeniem i ostrymi krawędziami.
8. Gdy ładowarka jest nieużywana, serwisowana lub sprawdzana, to należy odłączyć kabel od zasilania.
9. W celu uniknięcia zagrożenia, zawsze używaj tylko określonej ładowarki.
10. Należy używać jedynie oryginalnych części zamiennych firmy HITACHI.
11. Nie używać ładowarek do jakichkolwiek innych celów, niż określone w instrukcji obsługi.
12. W celu uniknięcia obrażeń używaj wyłącznie części zamiennych i przystawek zalecanych w Instrukcji Obsługi lub w katalogu HITACHI.
13. Jeśli przewód zasilający jest uszkodzony, musi zostać wymieniony przez producenta, pracownika autoryzowanego punktu serwisowego lub inną osobę posiadającą odpowiednie kwalifikacje. Naprawy powinny być wykonywane jedynie przez autoryzowany punkt serwisowy. Producent nie ponosi żadnej odpowiedzialności za jakiegokolwiek uszkodzenia lub obrażenia ciała spowodowane wykonywaniem napraw przez osoby nieuprawnione lub nieprawidłową obsługę urządzenia.
14. By utrzymać oryginalną ciągłość eksploatacyjną elektronarzędzi i ładowarki, nie usuwaj zainstalowanych osłon i śrub.
15. Zawsze używaj ładowarki zgodnie z napięciem zaznaczonym na tabliczce znamionowej urządzenia.
16. Zawsze ładuj akumulator przed użyciem.
17. Nigdy nie używaj akumulatora innego niż wyznaczony. Nie podłączaj zwykłego ogniwa suchego, akumulatora innego niż wyznaczony lub akumulatora samochodowego do elektronarzędzia.

18. Nie używać transformatorów wyposażonych w urządzenie dodawcze.
19. Nie ładuj akumulatora od silnikowego generatora prądu lub zasilacza prądu stałego.
20. Zawsze ładuj wewnątrz pomieszczenia. Ponieważ ładowarka i akumulator nagrzewają się nieco podczas ładowania, ładuj akumulator tam, gdzie nie dosięgną go promienie słoneczne, i gdzie jest niska wilgotność powietrza i dobra wentylacja.
21. Używaj ilustracji zespołu rozebranego zawartych w instrukcji obsługi tylko do autoryzowanej obsługi.

---

**WSKAZÓWKI BEZPIECZEŃSTWA DOTYCZĄCE ŁADOWARKI**

---

1. Zawsze ładuj akumulator w temperaturze od 0 do 40°C. Ładowanie akumulatora w temperaturze poza zakresem 0 - 40°C może spowodować nieprawidłowe naładowanie akumulatora i skrócenie jego żywotności. Najbardziej odpowiednia do ładowania jest temperatura od 20 do 25°C.
2. Nie należy używać ładowarki bez przerwy. Po zakończeniu jednego ładowania, należy pozostawić ładowarkę na 15 minut przed rozpoczęciem kolejnego ładowania.
3. Nie ładować akumulatora dłużej niż dwie godziny.
4. Nie dopuszczaj, by obce przedmioty mogły dostać się do wnętrza otworu wsuwowego przeznaczonego dla akumulatora.
5. Nigdy sam nie rozkładaj akumulatora i ładowarki.
6. Nie dopuszczaj do zwarcia w akumulatorze. Zwarcie w akumulatorze spowoduje jego rozładowanie i przegrzanie, oraz może spowodować przepalenie się lub zniszczenie akumulatora.
7. Nie wrzucaj akumulatora do ognia gdyż grozi to eksplozją.
8. Używanie rozładowanego akumulatora uszkodzi ładowarkę.
9. Przynieś akumulator do sklepu w którym go nabyłeś, jak tylko okres użytkowania akumulatora stanie się zbyt krótki do praktycznego użytku. Nie wyrzucaj wyczerpanego akumulatora do odpadów domowych.
10. Nie wkładaj przedmiotów w szczeliny wentylacyjne ładowarki. Wkładanie metalowych lub łatwopalnych przedmiotów w szczeliny wentylacyjne ładowarki może spowodować niebezpieczeństwo porażenia prądem lub zniszczenie ładowarki.

**DANE TECHNICZNE****ŁADOWARKA**

Model	UC10SFL
Napięcie ładowania	10,8 V
Masa	0,35 kg

**ZASTOSOWANIE**

Ładowanie AKUMULATORA HITACHI BCL1015.

**ŁADOWANIE**

Przed przystąpieniem do użytkowania urządzenia należy naładować akumulator w sposób opisany poniżej.

- Podłączyć przewód ładowarki do gniazdka**
- Włożyć akumulator do ładowarki**

Należy włożyć akumulator w taki sposób, aby jego tabliczka znamionowa była skierowana w stronę tabliczki znamionowej ładowarki i docisnąć akumulator tak, aby dotykał płytki dolnej (patrz **Rys. 1**).

Po włożeniu akumulatora ładowarka włączy się automatycznie (lampka kontrolna zaświeci się).

**UWAGA**

Jeżeli lampka kontrolna nie zapali się, wyjmij wtyczkę z gniazdka i sprawdź umocowanie akumulatora.

Gdy lampka kontrolna zgaśnie, akumulator jest całkowicie naładowany.

**UWAGA**

Jeśli akumulator rozgrzał się pod wpływem światła słonecznego itp. lub był dopiero używany, lampka kontrolna ładowarki może się nie zapalić. W takim przypadku najpierw schłodź akumulator a potem zacznij go ładować.

- Odnośnie okresu ładowania

**Tabela 1** pokazuje wymagany czas ładowania w zależności od rodzaju akumulatora.

**Tabela 1 Czas ładowania (przybliżony, w min.) przy 20°C**

Napięcie ogniwa (V)	Pojemność ogniwa (Ah)	
	1,5 Ah	
10,8 V	BCL1015 (3 ogniwi)	40 min

**WSKAZÓWKA:** Czas ładowania zależy od temperatury otoczenia.

- Wyłącz wtyczkę przewodu ładowarki z gniazdka**
- Mocno trzymając ładowarkę wyjmij akumulator z otworu wsuwowego**

**WSKAZÓWKA**

Należy pamiętać, że akumulator powinien zostać wyjęty z ładowarki zaraz po naładowaniu.

**Jak przedłużyć żywotność akumulatora.**

- Ładuj akumulatory zanim zostaną całkowicie wyczerpane. Kiedy zorientujesz się że moc akumulatora zmniejszyła się, przestań używać narzędzie i naładuj akumulator. Jeśli będziesz dalej używać narzędzia i prąd się wyczerpie, akumulator może zostać uszkodzony i skróci się jego żywotność.
- Unikaj ładowania przy wysokich temperaturach. Akumulator bezpośrednio po używaniu narzędzia jest gorący. Jeśli akumulator jest ładowany od razu po użyciu, pogarsza się jakość elektrolitu i skraca żywotność akumulatora. Odstaw akumulator i naładuj go dopiero gdy ostygnie.

**KONSERWACJA I KONTROLA****1. Sprawdzanie śrub mocujących**

Regularnie sprawdzaj wszystkie mocujące śruby i upewnij się, że są mocno przykręcone. Jeśli któraś z nich się obluźni, natychmiast ją przykręć. Zaniedbanie tego może spowodować poważne zagrożenie.

**2. Czyszczenie ładowarki**

Gdy ładowarka jest zabrudzona należy wyczyścić ją suchą miękką ściereczką lub ściereczką nawilżoną wodą z mydłem. Do czyszczenia nie należy używać rozpuszczalników zawierających chlor, benzyny lub rozcieńczalników do farb, ponieważ mogą one uszkodzić tworzywa sztuczne.

**3. Przechowywanie nieużywanej ładowarki**

Kiedy ładowarka nie jest używana, należy przechowywać ją w suchym, zamkniętym miejscu, poza zasięgiem dzieci.

**4. Lista części zamiennych****UWAGA**

Naprawa, modyfikacje i przeglądy narzędzi elektrycznych Hitachi musi być wykonywane przez Autoryzowane Centrum Obsługi Hitachi.

Ta lista części będzie przydatna jeśli zostanie wręczona wraz z narzędziem, gdy zgłosimy się do naprawy lub przeglądu w Autoryzowanym Centrum Obsługi Hitachi. Podczas użytkowania i konserwacji narzędzi elektrycznych muszą być przestrzegane przepisy i standardy bezpieczeństwa.

**MODYFIKACJE**

Narzędzia elektryczne Hitachi są ciągle ulepszone i modyfikowane w celu wprowadzania najnowszych osiągnięć nauki i techniki.

W związku z tym pewne części mogą ulec zmianom bez uprzedzenia.

**WSKAZÓWKA**

W związku z prowadzonym przez HITACHI programem badań i rozwoju, specyfikacje te mogą się zmienić w każdej chwili bez uprzedzenia.

**W odniesieniu do wyładowania elektrycznego w przypadku nowych akumulatorów itp.**

Jako że elektrolit zawarty w nowych lub dłuższy czas nie używanych akumulatorach nie osiągnął jeszcze pełnej swej wydajności, wyładowanie elektryczne może być niewielkie podczas pierwszego i drugiego użytku. Jest to zjawisko przejściowe a normalny czas ładowania zostanie przywrócony po naładowaniu akumulatora 2 - 3 razy.

## ÁLTALÁNOS BIZTONSÁGTECHNIKAI ELŐÍRÁSOK

1. Ezt a készüléket nem szánják csökkent fizikai, szenzoros vagy mentális képességű, vagy tapasztalatlan és tudatlan személyek (gyerekek is) általi használatra, hacsak azok nem kaptak felügyeletet vagy utasítást a készülék használatát illetően egy, a biztonságukért felelős személytől.
2. A gyermekeket felügyelni kell annak biztosításához, hogy ne játsszanak a készülékkel.
3. Tartsa tisztán a munkahelyét. A rendetlen munkahely illetve munkapad balesetveszélyt jelent.
4. Kerülje a veszélyes környezeteket. Esőben ne hagyja kint az elektromos kéziszerszámokat. Ne használjon elektromos szerszámokat és akkumulátortöltőt nedves vagy páras környezetben. Gondoskodjék a munkahely jó megvilágításáról. Elektromos kéziszerszámokat és akkumulátortöltőt ne használjon gyúlékony és robbanásveszélyes anyagok közelében. Ne használja az elektromos szerszámokat és az akkumulátortöltőt gyúlékony vagy robbanásveszélyes anyagok közelében.
5. A készüléket gyermekek illetve felügyeletre szoruló személyek nem használhatják. Ne engedje, hogy gyerekek játsszanak a készülékkel. A látogatókat távol kell tartani a munkaterülettől.
6. A nem használt szerszám és az akkumulátortöltő tárolása. A használaton kívüli szerszámokat száraz, magasan fekvő, vagy elzárt helyen kell tárolni, ahol a gyerekek nem férhetnek hozzájuk. A szerszámot és az akkumulátortöltőt olyan helyen kell tárolni, ahol a hőmérséklet nem éri el a 40°C-ot.
7. Ne rongálja a csatlakozókábelt. Az akkumulátortöltőt soha ne hordozza a kábelnél fogva, és a villásdugót soha ne a kábelnél fogva húzza ki a dugaszolóaljzatból. Védje a kábelt a magas hőmérsékletől, olajtól és éles sarkaktól.
8. Ha az akkumulátortöltőt nem használja, vagy annak karbantartását illetve ellenőrzését végzi, húzza ki a tápkábelt a dugaszolóaljzatból.
9. A veszély elkerülése érdekében kizárólag az előírt akkumulátortöltőt használja.
10. Kizárólag eredeti HITACHI alkatrészeket használjon.
11. Ne használja a szerszámgépeket és az akkumulátortöltőt a Kezelési utasításokban előírtaktól eltérő alkalmazásokhoz.
12. A személyi sérülések elkerülése érdekében kizárólag az ebben a Kezelési utasításban, vagy a HITACHI katalógusában szereplő tartozékokat illetve feltételeket használja.
13. Ha a tápkábel sérült, azt a gyártónak vagy annak szervizügynökének, vagy hasonlóan képzett személynek kell kicserélnie a veszély elkerüléséhez. A javítást csak a felhatalmazott szervizzel végeztesse. A Gyártó nem felelős semmiféle olyan károsodásért vagy sérülésért, amit illetéktelen személy általi javítás vagy a szerszám rossz kezelése okozott.
14. A kéziszerszám és az akkumulátortöltőt tervezett működési egységének biztosítása érdekében ne távolítsa el a készülék fedeleit illetve csavarjait.
15. Az akkumulátortöltőt mindig az adattáblán feltüntetett feszültséggel használja.
16. Használat előtt mindig tölts fel az akkumulátort.

17. Kizárólag az előírt típusú akkumulátort használja. Ne csatlakoztasson a kéziszerszámhoz hagyományos szárazelemet, az előírtól eltérő típusú tölthető akkumulátort, illetve gépkocsi akkumulátort.
18. Ne használjon semmilyen segédtelet tartalmazó transzformátort.
19. Ne töltsse az akkumulátort motoros generátorról, vagy egyenáramú áramforrásról.
20. Az akkumulátor töltését mindig belső térben végezze. Mivel az akkumulátortöltő és az akkumulátor töltés közben némileg felmelegszik, ezért az akkumulátort napfénynek közvetlenül ki nem tett helyen töltsse; olyan helyen, ahol alacsony a relatív páratartalom, és jó szellőzés biztosítható.
21. Az ebben a Kezelési utasításban látható szerkezeti vázlatrajzot kizárólag szakszervizben történő szervizeléshez szabad felhasználni.

## NYINTÉZKEDÉSEK AZ AKKUMULÁTORTÖLTŐHÖZ

1. Az akkumulátort mindig 0°C és 40°C közötti hőmérsékleten töltsse. Az elemek külső hőmérsékleten, 0-40°C-on való töltése gátolhatja a megfelelő töltést, és csökkentheti az elem élettartamát. A legmegfelelőbb hőmérséklet a töltéshez 20-25°C.
2. Ne használja az akkumulátortöltőt folyamatosan. Amikor egy töltés befejeződött, hagyja körülbelül 15 perccig az akkumulátortöltőt a következő töltés előtt.
3. Az akkumulátort ne töltsse 2 óránál hosszabb ideig.
4. Ne engedje, hogy a tölthető akkumulátor csatlakoztatására szolgáló nyílásba idegen anyag kerüljön.
5. Soha ne szedje szét a tölthető akkumulátort vagy az akkumulátortöltőt.
6. Soha ne zárja rövidre a tölthető akkumulátort. Az akkumulátor rövidzárlata nagy áramerősséget és magas hőmérsékletet eredményez. Ez égési sérülést, illetve az akkumulátor sérülését okozza.
7. Ne dobja tűzbe a tölthető akkumulátort.
8. A tűzbe dobott tölthető akkumulátor felrobbanhat.
9. Kimerült és tölthetetlenül vált akkumulátor használata károsítja az akkumulátortöltőt.
10. Ha az akkumulátor töltés utáni élettartama annyira lerövidül, hogy az gyakorlatilag használhatatlanná válik, vigye vissza az akkumulátort abba a boltba, ahol azt vásárolta. Ne dobja el a kimerült és tölthetetlenül vált akkumulátort.
11. Ne dugjon semmiféle tárgyat az akkumulátortöltő szellőzőnyílásaiba. Az akkumulátortöltő szellőzőnyílásaiba dugott fém vagy gyúlékony tárgyak elektromos áramütést, vagy az akkumulátortöltő sérülését okozhatják.

**MŰSZAKI ADATOK****AKKUMULÁTORTÖLTŐ**

Modell	UC10SFL
Töltőfeszültség	10,8 V
Súly	0,35 kg

**ALKALMAZÁS**

A HITACHI AKKUMULÁTOR BCL1015 töltése esetén.

**TÖLTÉS**

Mielőtt használatba venné az elektromos kéziszerszámot, töltsse fel az akkumulátort a következőképpen:

**1. Csatlakoztassa a töltő tápkábelét a dugaszaljba****2. Helyezze be az akkumulátort a töltőbe**

Helyezze úgy az akkumulátort, hogy annak névtáblája a töltő névtáblája felé nézzen, majd nyomja le az akkumulátort úgy, hogy az érintkezzen az alsó lemezzel (lásd **1. Ábra**).

Ha behelyezi az akkumulátort, bekapcsol a töltő (bekapcsol az állapotjelző lámpa).

**FIGYELEM**

Ha nem gyullad ki a jelzőlámpa, húzza ki a zsinórt, és ellenőrizze, hogy az akkumulátor megfelelően a helyére illeszkedik-e.

Ekkor a jelzőlámpa elalszik, és ezzel jelzi, hogy az akkumulátor teljesen fel van töltve.

**FIGYELEM**

Ha az akkumulátor közvetlenül a használatot követően pl. napfény, stb. hatására felmelegedett, akkor előfordulhat, hogy az akkumulátortöltő lámpája nem gyullad ki. Ilyenkor először várjon, amíg az akkumulátor lehűl, majd kezdje el annak feltöltését.

- A töltési idővel kapcsolatos megjegyzések

Az **1. táblázat** mutatja a szükséges újratöltési időt az akkumulátor típusa szerint.

**1. táblázat Újratöltési idő (kb. perc) 20°C esetén**

Akkumulátor feszültség (V)	Akkumulátor kapacitás (Ah)	
	1,5 Ah	
10,8 V	BCL1015 (3 cella)	40 perc

**MEGJEGYZÉS:** Az újratöltési idő a környező hőmérséklettől függően változhat.

**3. Húzza ki a hálózati csatlakozószinórt a dugaszolóaljzatból****4. Tartsa szilárdan kézben az akkumulátortöltőt, és húzza ki belőle az akkumulátort****MEGJEGYZÉS**

Töltés után az akkumulátort feltétlenül ki kell húzni a töltőből és megfelelő helyen kell tárolni azt.

**Új akkumulátorok áramleadásával, stb. kapcsolatos megjegyzések.**

Mivel az új, illetve hosszú időn át használaton kívül tartott akkumulátorokban levő vegyi anyagok nincsenek aktiválva, ezért első vagy második alkalommal használva azokat az áramleadás alacsony lehet. Ez egy átmeneti jelenség, és az akkumulátorok 2-3 alkalommal történő feltöltése után helyreáll az újra feltöltésig rendelkezésre álló üzemidő.

**Hogyan érhető el, hogy az akkumulátorok tovább tartsanak.**

- (1) Az akkumulátorokat teljes lemerülésük előtt töltsse fel. Amikor érzi, hogy a kéziszerszám teljesítménye gyengül, ne használja azt tovább, hanem töltsse fel az akkumulátort. Amennyiben tovább használja a gyengülő erejű szerszámot és teljesen lemeríti azt, az akkumulátor megsérülhet és élettartama emiatt lerövidülhet.
- (2) Kerülje a magas hőmérsékleten történő töltést. A tölthető akkumulátor közvetlenül használat után forró lesz. Ha egy ilyen akkumulátort közvetlenül a használat után tölteni kezd, akkor annak belső vegyi anyaga bomlásnak indul, és az akkumulátor élettartama lerövidül. Hagyja az akkumulátort hűlni egy darabig, és csak akkor töltsse fel, ha teljesen lehűt.

**KARBANTARTÁS ÉS ELLENIRZÉS****1. A rögzítőcsavarok ellenőrzése**

Rendszeresen ellenőrizze az összes rögzítőcsavart, és ügyeljen rá, hogy azok megfelelően meg legyenek húzva. Ha valamelyik csavar ki lenne lazulva, azonnal húzza meg. Ennek elmulasztása súlyos veszéllyel járhat.

**2. Az akkumulátortöltő tisztítása**

Ha az akkumulátortöltő beszennyeződött, törölje le egy puha száraz törölkendővel vagy egy szappanos vízzel megnedvesített törölkendővel. Ne használjon klóros oldószereket, benzint vagy festékhígítót, mert azok megolvasztják a műanyagokat.

**3. A nem üzemelő akkumulátortöltő tárolása**

Amikor nincs használatban, az akkumulátortöltőt tárolja egy száraz, magas, vagy lezárt helyen, ahol a gyermekek nem érik el.

**4. Szervizelési alkatrészlista****FIGYELEM**

A Hitachi kéziszerszámok javítását, módosítását, illetve ellenőrzését kizárólag Hitachi szakszervizben szabad elvégezteni.

Ez az alkatrészlista a szerszám javításra vagy egyéb karbantartásra egy Hitachi szakszervizbe történő bevitelkor jelent segítséget.

A kéziszerszámok üzemeltetése és karbantartása során be kell tartani az adott országban érvényes biztonsági előírásokat és szabványokat.

**MÓDOSÍTÁSOK**

A Hitachi kéziszerszámok állandó tökéletesítéseken mennek át, hogy alkalmazzni tudják a legújabb műszaki fejlesztések eredményeit.

Éppen ezért egyes alkatrészek előzetes bejelentés nélkül megváltozhatnak.

**MEGJEGYZÉS**

A HITACHI folyamatos kutatási és fejlesztési programja következtében az itt szereplő műszaki adatok előzetes bejelentés nélkül változhatnak.

## VŠEOBECNÉ BEZPEČNOSTNÍ PODMÍNKY

1. Tento přístroj není určen k použití osobami (včetně dětí) se sníženou fyzickou, smyslovou nebo mentální způsobilostí nebo s nedostatkem zkušeností a vědomostí, pokud nejsou pod dohledem nebo pokud nedostaly pokyny k používání tohoto přístroje od osoby, která odpovídá za jejich bezpečnost.
2. Děti by měly mít dozor, aby se zajistilo, že si s přístrojem nebudou hrát.
3. Udržujte pracovní prostředí v čistotě. Neuklizené plochy a stoly vedou k úrazům.
4. Vyhýbejte se nebezpečným situacím. Nevystavujte nářadí nebo nabíječku dešti. Nepoužívejte nářadí a nabíječku ve vlhkém nebo mokřém prostředí. Zabezpečte dobré osvětlení pracovní plochy. Nikdy nepoužívejte elektrické nářadí v blízkosti hořlavých nebo výbušných materiálů. Nepoužívejte nástroj a nabíječku v blízkosti hořlavých kapalin nebo plynů.
5. Děti a nezletilé osoby nesmí používat nářadí bez dozoru. Děti musí být pod dozorem, aby si nehrály se zařízeními. Nepovoláné osoby se nesmí zdržovat v blízkosti pracoviště.
6. Nástroje, které nepoužíváte, uložte v nabíječce. Nástroje, které se nepoužívají, musí být bezpečně uloženy na suchém místě mimo dosah nepovolaných osob a dětí. Nabíječka a nástroje se musí skladovat při teplotách pod 40°C.
7. Se šňůrou manipulujte opatrně. Nikdy nenoste nářadí za šňůru. Netahejte za šňůru, pokud chcete vytáhnout zástrčku ze zásuvky. Nemanipulujte se šňůrou v blízkosti zdrojů tepla, oleje nebo ostrých hran.
8. Není-li nabíječka používána nebo během její údržby či kontroly odpojte napájecí kabel ze zásuvky.
9. Vždy používejte pouze označené nabíječky. Vyhněte se tím nebezpečí úrazu.
10. Používejte pouze originální náhradní díly HITACHI.
11. Nabíječky elektrických nástrojů nepoužívejte na jiné přístroje, než je uvedeno v Návodu k použití.
12. Používejte pouze doplňky a přídatná zařízení doporučená v tomto návodu nebo v katalogu firmy HITACHI. Vyhněte se tak nebezpečí úrazu.
13. Je-li napájecí kabel poškozen, musí být vyměněn výrobcem, jeho autorizovaným servisním pracovníkem nebo osobou s podobnou kvalifikací, aby se předešlo nebezpečí. Opravy nechte provádět pouze autorizovaným servisem. Výrobce neodpovídá za žádné vady či zranění způsobené opravou provedenou neautorizovanými osobami nebo nesprávnou manipulací s přístrojem.

14. Neodstraňujte instalované kryty nebo šrouby. Zajistíte tak kompatibilitu nářadí a nabíječky.
15. Připojte nabíječku pouze k napětí, které je uvedené na štítku.
16. Před použitím nářadí vždy nabijte akumulátor.
17. Používejte pouze akumulátor předepsaný výrobcem. Nepřipojujte k nářadí standardní suchou baterii, nespecifikovaný akumulátor nebo autobaterii k nářadí.
18. Nepoužívejte transformátor se zesilovačem.
19. Nenabíjejte akumulátor pomocí autoalternátoru nebo stejnosměrného zdroje.
20. Dobíjejte akumulátor vždy v místnosti. Nenabíjejte akumulátor na přímém slunci Protože se nabíječka zahřívá. Nabíjejte v prostředí s nízkou vlhkostí vzduchu a dobrou ventilací.
21. Použíjte výkresovou dokumentaci obsaženou v tomto návodu pouze pro autorizovanou údržbu.

## BEZPEČNOSTNÍ OPATŘENÍ K NABÍJEČCE

1. Nabíjejte akumulátor při teplotách 0-40°C. Nabíjení akumulátoru při teplotách mimo rozsah 0-40°C může způsobit nesprávné nabití a snížit životnost akumulátoru. Nejvhodnější teploty pro nabíjení jsou mezi 20 až 25°C.
2. Nepoužívejte nabíječku nepřetržitě. Po skončení nabíjení nechte nabíječku před dalším nabíjením baterie asi 15 minut odpočívat.
3. Nenabíjejte akumulátor déle než 2 hodiny.
4. Nedovoľte, aby se do otvoru pro připojení akumulátoru dostaly cizí předměty nebo materiál.
5. Nikdy nerozebírejte akumulátor nebo nabíječku.
6. Nikdy nezkratujte akumulátor. Zkrat akumulátoru způsobí prudký nárůst elektrického proudu a přehřátí. To vede ke spálení nebo poškození akumulátoru.
7. Nezahazujte akumulátor do ohně. Oheň způsobí explozi.
8. Používání vyčerpaného akumulátoru způsobí poškození nabíječky.
9. Vraťte akumulátor do obchodu, kde jste ho zakoupili, jakmile dosáhne konce životnosti. Neodhazujte použitý akumulátor.
10. Nevkládejte předměty do větracích otvorů na nabíječce. Kov nebo hořlavý materiál ve větracích otvorech způsobí nebezpečí zkratu a zničí nabíječku.

## PARAMETRY

### NABÍJEČKA

Model	UC10SFL
Nabíjecí napětí	10,8 V
Hmotnost	0,35 kg



## POUŽITÍ

Pro nabíjení BATERIE HITACHI BCL1015.

## NABÍJENÍ

Před použitím elektrického nástroje nabijte akumulátor následujícím způsobem.

### 1. Zapojte napájecí šňůru nabíječky do zásuvky

### 2. Vložte akumulátor do nabíječky

Umístěte akumulátor tak, aby tovární štítek směřoval k továrnímu štítku nabíječky, a zatlačte akumulátor, aby byl v kontaktu se spodním štítkem (viz **Obr. 1**).

Vložením akumulátoru se nabíječka zapne (rozsvítí se kontrolka).

### POZOR

Pokud se indikátorové světlo nerozsvítí, odpojte nabíječku od zdroje a zkontrolujte připojení akumulátoru.

Indikátorové světlo zhasne, když je akumulátor plně nabitý.

### POZOR

Indikátorové světlo nabíječky se nemusí rozsvítit hned po použití, pokud je akumulátor zahřátý vlivem přímého slunce apod. Nejprve nechte akumulátor vychladnout a poté začnete nabíjet.

- Doba nabíjení

**Tabulka 1** zobrazuje nezbytnou dobu dobíjení dle typu akumulátoru.

**Tabulka 1 Doba dobíjení (cca v min) při 20°C**

Napětí akumulátoru (V)	Kapacita akumulátoru (Ah)	
	1,5 Ah	
10,8 V	BCL1015 (3 článků)	40 min

**POZNÁMKA:** Doba dobíjení se může lišit v závislosti na okolní teplotě.

### 3. Odpojte nabíječku od zdroje elektrického proudu

### 4. Pevně držte nabíječku a vytáhněte akumulátor

### POZNÁMKA

Ujistěte se, že jste po použití nabíječky vytáhli akumulátor z nabíječky a uložte jej na bezpečném místě.

## ÚDRŽBA A KONTROLA

### 1. Kontrola montážních šroubů

Pravidelně kontrolujte montážní šrouby a ujistěte se, že jsou správně utaženy. Ihned utáhněte volné šrouby. Neutažené šrouby mohou vést k vážným úrazům.

### 2. Čištění nabíječky

Je-li nabíječka znečištěná, otřete ji měkkým hadříkem navlhčeným v mýdlové vodě. Nepoužívejte rozpouštědla s obsahem chlóru, benzín ani ředidlo, protože rozpouštějí umělé hmoty.

### 3. Uložení nepoužívané nabíječky

Pokud nabíječku nepoužíváte, měli byste ji uložit na suchém, vysokém nebo uzamčeném místě - mimo dosah dětí.

### 4. Seznam servisních položek

### POZOR

Oprava, modifikace a inspekce zařízení Hitachi musí být prováděny autorizovaným servisním střediskem Hitachi.

Tento seznam servisních položek bude pomoci, předložíte-li jej s vaším zařízením autorizovanému servisnímu středisku Hitachi společně s požadavkem na opravu nebo další servis.

Při obsluze a údržbě elektrických zařízení musí být dodržovány bezpečnostní předpisy a normy platné v každé zemi, kde je výrobek používán.

### MODIFIKACE

Výrobky firmy Hitachi jsou neustále zdokonalovány a modifikovány tak, aby se zavedly nejposlednější výsledky výzkumu a vývoje.

Následně, některé díly mohou být změněny bez předešlého oznámení.

### POZNÁMKA

Vlivem stále pokračujícího výzkumného a vývojového programu HITACHI mohou zde uvedené parametry podléhat změnám bez předchozího upozornění.

### Napětí v případě nových baterií apod.

Po prvním nebo druhém použití může být kapacita akumulátorů nízká. Je to vlivem toho, že chemická kompozice nebyla dosud aktivována u akumulátorů, které nebyly po delší dobu v provozu. Toto je dočasné; normální čas nutný pro nabití nastane po 2-3 nabitích.

### Jak zajistit delší trvanlivost akumulátorů.

- (1) Dobijte akumulátory před tím, než se plně vybijí. Cítíte-li, že vrtačka ztrácí energii, přestaňte ji používat a dobijte akumulátor. Pokud budete pokračovat v používání akumulátoru, může dojít k jeho poškození a jeho životnost se sníží.
- (2) Nedobíjejte akumulátor při vysokých teplotách. Okamžitě po použití je akumulátor horký. Pokud je akumulátor nabíjen v takovém stavu, dojde k dekompozici chemické náplně a životnost akumulátoru se sníží. Než akumulátor nabijete, nechte jej před tím vychladnout.

## GENEL KULLANIM ÖNLEMLERİ

1. Bu cihaz, emniyetlerinden sorumlu olan bir kişi tarafından denetlenmedikçe veya cihazın kullanımıyla ilgili olarak eğitilmedikçe, azalmış fiziki, duyu veya zihin kapasitesine sahip veya yeterli deneyim ve bilgiye sahip olmayan kişiler (çocuklar dahil) tarafından kullanılmak için tasarlanmamıştır.
2. Çocukların cihazla oynamadıklarından emin olmak için başlarındaki durulmalıdır.
3. Çalışma alanını temiz tutun. Düzensiz çalışma alanları ve tezgahlar kazalara davetiye çıkarır.
4. Tehlikeli ortamlardan uzak durun. Elektrikli aleti ve şarj makinasını yağmura maruz bırakmayın. Elektrikli aletleri ve şarj makinasını nemli veya ıslak yerlerde kullanmayın. Elektrikli aletleri ve şarj makinasını hiçbir zaman yanıcı veya patlayıcı maddelerin yakınında kullanmayın. Yanıcı sıvıların veya gazların bulunduğu yerlerde aleti ve şarj makinasını kullanmayın.
5. Bu alet, gözetim altında olmaksızın küçük çocuklar veya güçsüz kişiler tarafından kullanılmak üzere tasarlanmamıştır. Aletle oynamadıklarından emin olmak için küçük çocukların gözetim altında bulundurulması gerekir. Çalışanlar haricindeki kişiler çalışma alanından uzak tutulmalıdır.
6. Kullanılmayan aletleri ve şarj makinasını muhafaza edin. Kullanılmayan aletler ve şarj makinasını çocukların ulaşamayacağı kuru, yüksek bir yere kaldırın veya kilitli bir yerde muhafaza edin. Aletleri ve şarj makinasını sıcaklığın 40°C değerinden düşük olduğu yerlerde muhafaza edin.
7. Kabloyu hatalı şekilde kullanmayın. Aleti asla kablosundan tutarak taşımayın veya hızla prizden çekmeyin. Kabloyu kesici cisimlerden, sıcak yüzeylerden ve yağdan uzak tutun.
8. Şarj makinası kullanılmadığında veya bakımı yapılırken ya da incelenirken, elektrik kablosunun fişini prizden çekin.
9. Muhtemel tehlikeleri önlemek için, her zaman yalnızca belirtilen şarj makinasını kullanın.
10. Yalnızca orijinal HITACHI yedek parçalarını kullanın.
11. Elektrikli aletleri ve şarj makinasını Kullanma Talimatlarında belirtilenlerden başka uygulamalar için kullanmayın.
12. Yaralanmaları önlemek için, yalnızca bu kullanım talimatlarında veya HITACHI katalogunda belirtilen aksesuarları veya takımları kullanın.
13. Eğer elektrik kablosu hasar görmüşse, bir tehlikeye meydan vermemek için üretici veya servis temsilcisi veya eğitilmiş bir kişi tarafından değiştirilmelidir. Tamir işlemini sadece yetkili servis merkezine yaptırın. Üretici, yetkili olmayan kişilerce yapılan tamir işlemlerinin veya aletin kötü kullanımının neden olduğu herhangi bir hasar veya yaralanmadan sorumlu olmayacaktır.

14. Elektrikli aletlerin ve şarj makinasının tasarlandığı şekilde sorunsuz çalışması için, kapakları veya vidaları çıkarmayın.
15. Şarj makinasını daima üzerindeki plakada belirtilen voltajlarda kullanın.
16. Kullanmadan önce daima bataryayı şarj edin.
17. Hiçbir zaman belirtilen dışında bir batarya kullanmayın. Bilinen kuru pilleri, belirtilen batarya dışında şarj edilebilir pilleri veya araç akülerini elektrikli aletle birlikte kullanmayın.
18. Yükseltici içeren herhangi bir transformatör kullanmayın.
19. Bataryayı motorlu elektrik jeneratörü veya DC güç kaynağıyla şarj etmeyin.
20. Şarj işlemi her zaman iç mekanlarda yapın. Şarj işlemi sırasında şarj makinası ve batarya biraz ısındığı için, bataryayı doğrudan güneş ışığına maruz kalmadığı, nem oranının düşük ve havalandırmanın iyi olduğu bir yerde şarj edin.
21. Bu kullanma talimatındaki montaj çizimleri yalnızca yetkili servisin kullanımı içindir.

## ŞARJ MAKİNASI İÇİN UYARILAR

1. Bataryayı her zaman 0 – 40°C sıcaklık aralığında şarj edin. Bataryanın 0 – 40°C aralığı dışında sıcaklıklarda şarj edilmesi uygun şarj işlemi engelleyebilir ve batarya ömrünü azaltabilir. Şarj işlemi için en uygun sıcaklık 20°C – 25°C aralığındadır.
2. Şarj makinasını sürekli olarak kullanmayın. Bir şarj işlemi tamamlandığında, bir sonraki şarj işlemi başlatmak için yaklaşık 15 dakika bekleyin.
3. Bataryayı 2 saatten fazla şarj etmeyin.
4. Şarj edilebilir bataryanın bağlanacağı deliğe yabancı maddelerin girmesine izin vermeyin.
5. Şarj edilebilir bataryayı ve şarj makinasını asla sökmeyin.
6. Şarj edilebilir bataryayı asla kısa devre yapmayın. Batarya kısa devre yapılırsa, çok yüksek elektrik akımı ve aşırı ısınma durumu oluşur; bunun sonucu olarak batarya yanabilir veya hasar görebilir.
7. Bataryayı ateşe atmayın. Batarya yanarsa patlayabilir.
8. Tükenmiş bataryayı kullanmak, şarj makinasında hasara neden olur.
9. Bataryanın şarj edildikten sonraki ömrü kullanılmayacak kadar kısıldığında bataryayı aldığınız yere geri götürün. Ömrü tükenen bataryaları imha etmeyin.
10. Şarj makinasının havalandırma yuvalarına hiç bir cisim sokmayın. Şarj makinasının havalandırma yuvalarına metal veya yanıcı cisimlerin sokulması, elektrik çarpmasına veya şarj makinasının hasar görmesine neden olabilir.

## TEKNİK ÖZELLİKLER

### ŞARJ MAKİNASI

Model	UC10SFL
Şarj voltajı	10,8 V
Ağırlık	0,35 kg

**APPLICATION**

HITACHI BATARYAYI BCL1015 şarj etmek için.

**ŞARJ İŞLEMİ**

Elektrikli aleti kullanmadan önce bataryayı aşağıdaki şekilde şarj edin:

**1. Şarj cihazının elektrik fişini prize takın****2. Bataryayı şarj cihazına takın**

Bataryayı isim plakası şarj cihazının isim plakasına bakacak şekilde yerleştirin ve alt levhaya temas edinceye kadar bastırın (Bkz: **Şekil 1**).

Pilin takılmasıyla birlikte şarj cihazı çalışmaya başlayacaktır (pilot lamba yanar).

**UYARI**

Kılavuz lamba yanmazsa, elektrik kablosunun fişini prizden çekin ve bataryanın düzgün takılıp takılmadığını kontrol edin.

Batarya tam olarak şarj olduğunda kılavuz lamba söner.

**UYARI**

Doğrudan güneş ışığına maruz kalmak gibi nedenlerden dolayı batarya aşırı ısınır veya çalıştırmadan hemen sonra, şarj cihazının kılavuz lambası yanmayabilir. Böyle bir durumda şarj işlemine bataryanın soğumasını sağladıktan sonra başlayın.

- Şarj süresiyle ilgili olarak

**Tablo 1**'de, batarya türüne göre gereken şarj olma süreleri gösterilmiştir.

**Tablo 1 20°C de şarj olma süresi (yaklaşık dakika olarak)**

Batarya gerilimi (V)	Batarya kapasitesi (Ah)	
	1,5 Ah	
10,8 V	BCL1015 (3 pil)	40 dak.

**NOT:** Şarj olma süresi ortam sıcaklığına bağlı olarak değişebilir.

**3. Şarj cihazının elektrik kablosunu prizden çekin****4. Şarj cihazını sıkıca tutarak bataryayı çekerek çıkarın****NOT**

Kullanımdan sonra bataryayı şarj cihazından çıkardığınızdan emin olun.

**Yeni bataryada elektrik boşalmasıyla vb. ilgili olarak.**

Yeni bataryaların ve uzun süredir kullanılmadan bekleyen bataryaların içindeki kimyasal madde etkinleştirilmemiş olduğundan, ilk iki kullanımda elektrik boşalma süresi kısa olabilir. Bu geçici bir durumdur ve bataryalar 2 – 3 kez şarj edilerek yeniden şarj için gereken normal süreye ulaşılır.

**Bataryaların ömrü nasıl uzatılır?**

- (1) Bataryaları tamamen boşalmadan şarj edin. Aletin gücünün zayıfladığını hissederseniz, aleti kullanmaya ara verin ve bataryalarını şarj edin. Eğer aleti kullanmaya devam eder ve elektrik akımının bitmesine neden olursanız, batarya hasar görebilir ve ömrü kısılır.
- (2) Yüksek sıcaklıklarda şarj etmekten kaçınin. Şarj edilebilir batarya kullanıldıktan hemen sonra ısınmış olacaktır. Bataryayı kullanımdan hemen sonra şarj ederseniz, içindeki kimyasal madde bozulur ve bataryanın ömrü kısılır. Bataryayı bekletin ve bir süre soğuduktan sonra şarj edin.

**BAKIM VE İNCELEME****1. Montaj vidalarının incelenmesi**

Tüm montaj vidalarını düzenli olarak inceleyin ve sağlam şekilde sıkılı olduğundan emin olun. Gevşeyen vidaları derhal sıkın. Gevşemiş vidalar ciddi tehlikelere yol açabilir.

**2. Şarj makinasının temizlenmesi**

Şarj makinası kirlendiğinde, yumuşak kuru bir bezle veya sabunlu suda hafif ıslatılan bir bezle silin. Klorlu çözücüler, benzin veya boya tineri gibi plastik kısımları eritebilecek maddeler kullanmayın.

**3. Kullanılmayan şarj makinasının saklanması**

Şarj makinası, kullanılmadığı zamanlarda kuru ve çocukların ulaşamayacağı yüksek veya kilitli bir yerde saklanmalıdır.

**4. Servis parçaları listesi****DİKKAT**

Hitachi Ağır İş Aletlerinin bakımı, değiştirilmesi ve incelenmesi, Hitachi Yetkili Servis Merkezlerince gerçekleştirilmelidir.

Bu Parça Listesi, tamir veya herhangi başka bir bakım gerektiğinde Hitachi Yetkili Servis Merkezine çok yardımcı olur.

Ağır iş aletlerinin kullanımı ve bakımı konusunda her ülkede yürürlükte olan güvenlik düzenlemelerine ve standartlarına uygun davranılmalıdır.

**DEĞİŞİKLİKLER**

Hitachi Ağır İş Aletleri en son teknolojik ilerlemelere uygun olarak sürekli değiştirilmekte ve geliştirilmektedir. Dolayısıyla, bazı kısımlarda önceden bildirimde bulunulmadan değişiklik yapılabilir.

**NOT**

HITACHI'nin süregelen araştırma ve geliştirme programına bağlı olarak burada belirtilen teknik özelliklerde önceden bildirimde bulunulmadan değişiklik yapılabilir.

## PRECAUȚII GENERALE LA UTILIZARE

1. Acest aparat nu este adecvat pentru a fi folosit de către persoane (inclusiv copii) ale căror capacități fizice, senzoriale sau mentale sunt afectate sau care nu au suficientă experiență sau suficiente cunoștințe, decât sub supraveghere sau dacă au fost instruiți în privința modului de utilizare a aparatului de către o persoană răspunzătoare pentru siguranța lor.
2. Copiii trebuie supravegheați pentru a fi siguri că nu se joacă cu aparatul.
3. Mențineți zona de lucru curată. Zonele și bancurile de lucru dezordonate predispun la accidente.
4. Evitați mediile periculoase. Nu expuneți sculele electrice și nici încărcătorul la ploaie. Nu folosiți sculele electrice și nici încărcătorul în locuri umede sau ude. Mențineți o bună iluminare în zona de lucru. Nu folosiți niciodată sculele electrice și încărcătoarele în apropierea materialelor inflamabile sau explozive. Nu folosiți scula electrică și nici încărcătorul în prezența lichidelor sau gazelor inflamabile.
5. Aparatul nu a fost proiectat pentru a fi utilizat fără supraveghere de către copii sau de către persoane cu infirmități. Copiii trebuie supravegheați, pentru a fi împiedicați să se joace cu aparatul. Toți vizitatorii vor fi ținuți la o distanță sigură de zona de lucru.
6. Depozitați sculele și încărcătorul atunci când nu le folosiți. Atunci când nu sunt folosite, sculele și încărcătorul trebuie depozitate la loc uscat, la înălțime sau sub cheie - într-un loc ce nu se află la îndemâna copiilor. Depozitați sculele și încărcătorul într-un loc cu temperatura mai mică de 40°C.
7. Nu solicitați cablul de alimentare. Nu folosiți niciodată cablul de alimentare pentru transportul sau scoaterea din priză a încărcătorului. Țineți cablul de alimentare departe de sursele de căldură, de uleiuri și de muchii ascuțite.
8. Atunci când nu folosiți încărcătorul, sau atunci când acesta este verificat sau când se efectuează asupra lui operațiuni de întreținere, scoateți cablul de alimentare din priză.
9. Pentru a evita pericolele, folosiți întotdeauna numai încărcătorul indicat.
10. Folosiți exclusiv piese de schimb originale HITACHI.
11. Nu folosiți sculele electrice și nici încărcătorul în alte scopuri decât cele indicate în Instrucțiunile de utilizare.
12. Pentru evitarea vătămarilor personale, folosiți numai accesoriile sau anexe recomandat în Instrucțiunile de utilizare sau în catalogul HITACHI.
13. În cazul în care cablul de alimentare este deteriorat, acesta trebuie înlocuit de către producător sau de către unitățile sale de service sau de către o persoană cu calificare similară, pentru evitarea pericolelor. Încredințați reparațiile exclusiv unităților service autorizate. Producătorul nu este responsabil pentru daunele sau vătămarile provocate de reparațiile efectuate de personal neautorizat sau de manevrarea necorespunzătoare a sculei.
14. Pentru a asigura integritatea funcțională proiectată a sculelor electrice și a încărcătorului, nu scoateți capacele și nici șuruburile instalate.
15. Folosiți întotdeauna încărcătorul la tensiunea indicată pe plăcuța cu specificații.
16. Încărcați întotdeauna acumulatorul înainte de utilizare.

17. Nu folosiți niciodată alți acumulatori decât cei indicați. Nu conectați scula electrică la baterii uscate obișnuite, la alți acumulatori decât cei indicați sau la acumulatori de mașină.
18. Nu folosiți transformatori care includ unități de putere (booster).
19. Nu încărcați acumulatorul de la un generator electric cu motor (dinam) și nici de la o sursă de curent continuu.
20. Încărcați întotdeauna în interior. Deoarece în timpul încărcării apare o ușoară încălzire a încărcătorului și a acumulatorului, efectuați încărcarea într-un loc ferit de acțiunea directă a razelor soarelui; în locuri cu umiditate scăzută și cu o bună ventilație.
21. Folosiți schemele tehnice din cadrul prezentelor instrucțiuni de utilizare numai în situația unor reparații autorizate.

## PRECAUȚII CU PRIVIRE LA ÎNCĂRCĂTOR

1. Schimbați întotdeauna acumulatorul la o temperatură de 0 - 40°C. Încărcarea acumulatorului la temperaturi în afara domeniului 0 - 40°C poate avea ca efect încărcarea necorespunzătoare a acumulatorului și poate duce la scurtarea duratei de viață a acestuia. Temperatura optimă pentru încărcare este de 20 - 25°C.
2. Nu folosiți încărcătorul în mod continuu. După finalizarea unei încărcări, lăsați încărcătorul nefolosit aproximativ 15 minute înainte de a încărca următorul acumulator.
3. Nu încărcați acumulatorul mai mult de 2 ore.
4. Nu lăsați materiale străine să intre în orificiul pentru conectarea acumulatorului.
5. Nu demontați niciodată acumulatorul și nici încărcătorul.
6. Nu scurtcircuitați acumulatorul. Scurtcircuitarea acumulatorului produce un curent electric foarte mare și produce supraîncălzirea acumulatorului. Rezultatul este arderea sau deteriorarea acumulatorului.
7. Nu aruncați acumulatorul în foc. Dacă acumulatorul arde acesta poate exploda.
8. Utilizarea unui acumulator consumat duce la deteriorarea încărcătorului.
9. Imediat ce constatați că durata de utilizare după încărcare devine prea scurtă pentru utilizări practice, duceți acumulatorul la magazinul de la care l-ați cumpărat. Nu aruncați acumulatorii consumați.
10. Nu introduceți obiecte în fantele de ventilație ale încărcătorului. Introducerea de obiecte metalice sau inflamabile în fantele de ventilație ale încărcătorului duce la apariția pericolului de electrocutare sau de deteriorare a încărcătorului.

## SPECIFICAȚII

### ÎNCĂRCĂTOR

Model	UC10SFL
Tensiunea de încărcare	10,8 V
Greutate	0,35 kg

### UTILIZARE

Pentru încărcarea ACUMULATORULUI HITACHI BCL1015.

### ÎNCĂRCARE

Înainte de a folosi scula electrică, încărcăți acumulatorul după cum urmează.

- 1. Introduceți cablul de alimentare al încărcătorului în priză**
- 2. Introduceți acumulatorul în încărcător**  
Așezați acumulatorul în așa fel încât plăcuța sa cu specificații să fie îndreptată spre plăcuța cu specificații a încărcătorului și apoi apăsați acumulatorul până când acesta intră în contact cu placa inferioară (vezi Fig. 1).

După introducerea acumulatorului, încărcătorul va începe să funcționeze (lampa pilot se aprinde).

#### PRECAUȚIE

Dacă lampa pilot nu se aprinde, scoateți cablul de alimentare din priză și verificați modul de montare a acumulatorului.

La încărcarea completă a acumulatorului, lampa pilot se stinge.

#### PRECAUȚIE

Dacă acumulatorul este cald datorită expunerii la soare etc., imediat după utilizare, este posibil ca lampa pilot a încărcătorului să nu se aprindă. În această situație lăsați mai întâi acumulatorul să se răcească și apoi începeți încărcarea.

- Legat de timpul de încărcare

În **Tabelul 1** sunt prezentați timpii de încărcare în funcție de tipul de acumulator.

**Tabelul 1 Timp de încărcare (min. aprox.) la 20°C**

	Capacitatea acumulatorului (Ah)	
	1,5 Ah	
10,8 V	BCL1015 (3 celule)	40 min

**NOTĂ:** Timpul de încărcare poate varia în funcție de temperatura ambiantă.

- 3. Scoateți cablul de alimentare al încărcătorului din priză.**
- 4. Țineți bine de încărcător și scoateți acumulatorul.**

#### NOTĂ

După utilizare scoateți acumulatorul din încărcător și păstrați-l.

**Referitor la nivelul de încărcare al acumulatorilor noi etc.**

Deoarece substanțele chimice din interiorul acumulatorilor noi și al acumulatorilor care nu au fost folosiți o lungă perioadă de timp nu sunt activate, nivelul de încărcare poate fi slab la prima și la a doua

utilizare. Acesta este un fenomen temporar și timpul de încărcare va reveni la normal după 2-3 cicluri de încărcare a acumulatorului.

#### Cum mărim durata de viață a acumulatorilor.

- (1) Încărcați acumulatorii înainte de descărcarea lor completă.**  
Când observați că forța sculei electrice slăbește, încetați să o mai utilizați și încărcați acumulatorul. În cazul în care continuați să folosiți scula electrică și acumulatorul se descarcă, acumulatorul se poate deteriora iar durata sa de funcționare se poate scurta.
- (2) Evitați încărcarea la temperaturi ridicate.**  
Acumulatorii sunt fierbinți imediat după utilizare. Dacă acești acumulatori sunt încărcăți imediat după utilizare, substanțele chimice din interior se pot deteriora iar durata de viață a acumulatorului va scădea. Lăsați acumulatorul să se răcească un timp înainte de încărcare.

### ÎNȚREȚINERE ȘI VERIFICARE

#### 1. Verificarea șuruburilor de montare

Verificați la intervale regulate toate șuruburile de montare și asigurați-vă că acestea sunt corect strânse. Dacă există șuruburi slăbite, strângeți-le. Dacă există șuruburi slăbite, strângeți-le imediat. În caz contrar pot apărea pericole grave.

#### 2. Curățarea încărcătorului

Atunci când încărcătorul s-a murdărit, ștergeți-l cu o cârpă moale uscată sau cu o cârpă umezită cu apă cu săpun. Nu folosiți solvenți pe bază de clor și nici diluanți, deoarece aceștia topesc masele plastice.

#### 3. Depozitarea încărcătorului nefolosit

Atunci când nu este folosit, încărcătorul trebuie depozitat la loc uscat, la înălțime sau sub cheie - într-un loc ce nu se află la îndemâna copiilor.

#### 4. Lista pieselor de schimb pentru reparații

##### PRECAUȚIE

Reparațiile, modificările și verificarea sculelor electrice Hitachi se vor efectua numai la o unitate service autorizată de Hitachi.

În mod particular, întreținerea dispozitivului laser va fi efectuată de un agent autorizat de către producătorul dispozitivului laser.

Repararea dispozitivului laser va fi efectuată întotdeauna de către o unitate service autorizată de Hitachi.

Această listă de piese va fi de ajutor dacă va fi prezentată împreună cu mașina la unitatea service autorizată de Hitachi atunci când solicitați efectuarea de reparații sau de operațiuni de întreținere.

Pe durata folosirii și a operațiunilor de întreținere a mașinii trebuie respectate reglementările și standardele naționale privind securitatea.

### **MODIFICĂRI**

Sculele electrice Hitachi sunt în mod constant îmbunătățite și modificate, pentru a îngloba cele mai noi cuceriri tehnologice.

De aceea, anumite piese pot fi modificate fără notificare prealabilă.

---

### **NOTĂ**

Ca urmare a programului continuu de cercetare și dezvoltare derulat de Hitachi, prezentele specificații pot fi modificate fără notificare prealabilă.

---

**SPLOŠNI DELOVNI VARNOSTNI UKREPI**

- Te naprave ne smejo uporabljati osebe (tudi ne otroci) z zmanjšanimi telesnimi, organoleptičnimi in duševnimi zmoglostmi oz. osebe, ki nimajo potrebnih izkušenj in znanja, če ji seveda pri delu z napravo ne nadzorujejo oz. vodijo osebe, zadolžene za njihovo varnost.
- V vsakem primeru je treba preprečiti igro z napravo otrokom.
- Delovno območje naj bo čisto. Z neredom na območju in mizah izzivate poškodbe.
- Izogibajte se nevarnim okoljem. Električnih orodij in polnilnika ne izpostavljajte na dež. Električnih orodij in polnilnika ne uporabljajte na vlažnih ali mokrih površinah. Delovno območje naj bo dobro osvetljeno. Električnih orodij in polnilnika ne uporabljajte v bližini vnetljivih ali eksplozivnih materialov. Orodja in polnilnika ne uporabljajte v prisotnosti vnetljivih tekočin ali plinov.
- Naprava ni namenjena za uporabo otrokom ali slabotnim osebam brez nadzora. Otroke je treba nadzorovati, da se preprečite, da se ne igrajo z napravo. Noben obiskovalec se ne sme približati delovnemu območju.
- Mirujoča orodja in polnilnik shranite. Ko orodja in polnilnika ne uporabljate ga shanite na suh, visok ali zaklenjen prostor, izven doseg a otrok in slabotnih oseb. Orodja in polnilnik shranite v prostor kjer je temperatura manjša od 40°C.
- Kabla ne zlorabljajte. Polnilnika nikoli ne prenašajte s kablom ali ga vlecite, da ga izključite iz vtičnice. Kabel držite v stran od toplote, olja in ostrih robov.
- Kabel izključite iz vtičnice, ko polnilnika ne uporabljate ali ga vzdržujete in pregledujete.
- Zmeraj uporabljajte določeni polnilnik, da se izognete nevarnosti.
- Uporabljajte le originalne HITACHI rezervne dele.
- Električna orodja in polnilnik uporabljajte le za namene, ki so določeni v navodilih za uporabo.
- Da bi se izognili osebnim poškodbam uporabljajte le pripomočke in dodatke, ki so priporočeni v teh navodilih za uporabo ali v katalogu HITACHI.
- Če je napetostni kabel poškodovan ga mora proizvajalec, serviser ali podobno usposobljena oseba zamenjati, da se izognete nevarnostim. Popravila naj izvaja le pooblaščen servisni center. Proizvajalec ne bo odgovoren za nobeno škodo ali poškodbe, ki nastanejo zaradi popravil nepooblaščen osebe ali zaradi nepravilnega rokovanja z orodjem.
- Da bi zagotovili izdelano delovno integriteto električnega orodja in polnilnika, nameščenih pokrovov ali vijakov ne odstranjujte.
- Polnilnik zmeraj uporabljajte le pri napetosti, ki je določena na imenski plošči.
- Pred uporabo zmeraj napolnite baterije.
- Nikoli ne uporabljajte neprimernih baterij. Na električno orodje ne priključite običajno suho celico, drugačno baterijo, ki se polni ali baterijo za avtomobil.
- Ne uporabljajte transformatorja, ki vsebuje dodaten ojačevalec.
- Baterije ne polnite preko motornega generatorja elektrike ali napetostnega vira DC.
- Polnjenje izvajajte znotraj. Ker se polnilnik in baterija med polnjenjem rahlo segrejeta, polnite baterijo v prostoru, ki ni izpostavljena na neposredno sončno svetlobo, v prostoru z nizko vlažnostjo in dobrim prezračevanjem.
- Natančno skico sestava v teh navodilih za uporabo uporabljajte le za pooblaščen popravila.

**VARNOSTNI UKREPI ZA POLNILNIK**

- Baterijo zmeraj polnite pri temperaturi od 0 - 40°C. Če akumulatorsko baterijo polnite pri temperaturi, ki ni 0 - 40°C, lahko na ta način preprečite pravilno polnjenje in skrajšate obratovalno dobo akumulatorske baterije. Najbolj primerna temperatura za polnjenje je od 20 - 25°C.
- Polnilnika ne uporabljajte nenehno. Ko se eno polnjenje zaključi ga pred naslednjim polnjenjem baterije pustite mirovati za približno 15 minut.
- Akumulatorskega baterijskega vložka ne polnite več kot 2 uri.
- Ne dovolite, da se tukji naberejo na luknji za priključevanje baterije za polnjenje.
- Baterije za polnjenje in polnilnika nikoli ne razstavljajte.
- Nikoli ne naredite kratkega stika z baterijo za polnjenje. Kratak stik na bateriji bo povzročil velik električni tok in pregrevanje. Posledica tega bo zažgana ali poškodovana baterija.
- Baterije ne zavrzite v ogenj. Baterija lahko eksplodira, če jo zažgete.
- Uporaba izrabljene baterije bo poškodovala polnilnik.
- Ko življenjska doba napolnjene baterije postane prekratka za praktično uporabo jo prinesite v trgovino, kje ste jo kupili. Izrabljene baterije ne zavrzite.
- V reže na polnilniku, ki služijo prezračevanju, ne vtikajte predmetov. Vstavljanje kovinskih ali vnetljivih predmetov v reže za prezračevanje na polnilniku, bo povzročilo električni udar ali poškodovalo polnilnik.

**SPECIFIKACIJE****POLNILNIK**

Model	UC10SFL
Napetost polnjenja	10,8 V
Teža	0,35 kg

## UPORABA

Za polnjenje BATERIJ HITACHI BCL1015.

## POLNJENJE

Pred uporabo električnega orodja napolnite akumulator, kot sledi.

- 1. Priključno vrstico polnilnika povežite v vtičnico**
- 2. Namestite akumulator v polnilnik**

Akumulator poravnajte, tako da je nazivna ploščica obrnjena proti nazivni ploščici polnilnika in pritisnite akumulator dol, tako da vzpostavi stik s spodnjo ploščo (glej **Skico 1**).

Ko namestite akumulator, se polnilnik vključi (zasveti krmilni indikator).

### POZOR

Če krmilni indikator ne zasveti, izvlecite vtič priključne vrvice iz vtičnice in preglejte namestitev akumulatorja. Krmilni indikator ugasne in označi, da je akumulator do konca napolnjen.

### POZOR

Če se akumulator segreva zaradi neposredne sončne svetlobe itd., takoj po delovanju krmilni indikator polnilnika morda ne zasveti. V tem primeru počakajte, da se akumulator ohladi in šele nato zaženite polnjenje.

- V zvezi s časom polnjenja

V **tabeli 1** je označen čas polnjenja za posamezno vrsto akumulatorja.

**Tabela 1 Čas polnjenja (okoli min.) pri 20°C**

		Akumulatorska moč (Ah)	
		1,5 Ah	
10,8 V	BCL1015 (3 celice)	40 min	

**OPOMBA:** Čas polnjenja je odvisen od okoljske temperature.

- 3. Iz vtičnice odklopite priključno vrstico polnilnika**
- 4. Trdno pritrite polnilnik in izvlecite akumulator**

### OPOMBA

Po uporabi izvlecite baterijo iz polnilnika in jo shranite.

### O električni sprožitvi v primeru novih baterij, itd.

Ker se notranje kemijske substance novih baterij ali baterij, ki se niso dalj časa uporabljale, niso aktivirale je lahko električna sprožitev pri prvi in drugi uporabi nizka. To je kratkotrajen pojav in normalen čas za ponovno polnjenje se bo povrnil, ko baterije napolnite 2 - 3 krat.

### Kako dalj časa uporabljati baterije

- (1) Baterije napolnite še preden se v celoti izpraznijo. Ko občutite, da se moč orodja slabša, ga nehaite uporabljati in napolnite baterije. Če nadaljujete z uporabo orodja in izrabite električno napetost, se baterija lahko poškoduje in skrajša se ji življenjska doba.
- (2) Izogibajte se polnjenju pri visokih temperaturah. Napolnjena baterija bo vroča takoj po porabi. Če takšno baterijo napolnite takoj po uporabi se bodo njene notranje kemijske substance poslabšale in skrajšala se bo njena življenjska doba. Baterijo pustite nekaj časa, da se ohladi in jo šele nato napolnite.

## VZDRŽEVANJE IN PREGLEDI

### 1. Pregled montažnih vijakov

Redno preverjajte vse montažne vijake in se prepričajte, da so primerno zaviti. Če se katerikoli vijak odvijne, ga takoj zavijte. Če se katerikoli vijak odvijne, ga takoj zavijte. Če tega ne naredite lahko pride do resnih nesreč.

### 2. Čiščenje polnilnika

Ko se polnilnik umaže ga obrišite z mehko suho krpo, ali s krpo, namočeno v milnico. Ne uporabljajte klorovih raztopin, bencina ali razredčevalcev barve, saj ti stopijo plastiko.

### 3. Shranite mirujoči polnilnik

Ko polnilnika ne uporabljate ga shanite na suh, visok ali zaklenjen prostor, izven dosega otrok.

### 4. Seznam servisnih delov

#### POZOR

Popravila, spremembe in pregled Hitachi električnega orodja mora izvajati pooblaščen servisni center Hitachi. Zlasti lasersko napravo mora vzdrževati pooblaščen agent proizvajalca laserja.

Popravilo laserske naprave zmeraj določite pooblaščenemu servisnemu centru Hitachi.

Pri zahtevi za popravilo ali vzdrževanje bo v veliko pomoč, če pooblaščenemu servisnemu centru Hitachi skupaj z orodjem izročite tudi ta seznam delov.

Pri uporabi in vzdrževanju električnih orodjih je treba upoštevati varnostne uredbe in standarde, ki so določene za vsako državo.

#### SPREMEMBE

Hitach električna orodja se nenehno izboljšujejo in spreminjajo, da bi vključevala najnovejšo tehnološko napredke.

Torej se lahko nekateri deli, spremenijo brez vnaprejšnjega obvestila.

#### OPOMBA

Zaradi HITACHIJEVEGA nenehnega programa raziskav in razvoja se specifikacije lahko spremenijo brez vnaprejšnjega obvestila.



## ОБЩИЕ МЕРЫ ПРЕДОСТОРОЖНОСТИ ПРИ ЭКСПЛУАТАЦИИ

1. Данное устройство не предназначено для использования лицами (включая детей) с недостаточными физическими, сенсорными или психическими возможностями или с недостаточным опытом или знаниями, кроме случаев, когда они работают под надзором лица, ответственного за безопасность, или после проведения инструктажа по использованию устройства.
  2. Следите за детьми, чтобы они не играли с устройством.
  3. Поддерживайте чистоту на рабочем месте. Беспорядок на рабочих местах и на верстаках приводит к несчастным случаям.
  4. Избегайте опасных условий эксплуатации. Не подвергайте электроинструменты и зарядное устройство воздействию дождя. Не используйте электроинструменты и зарядное устройство в мокрых и влажных местах. Поддерживайте хорошее освещение на рабочем месте. Никогда не используйте электроинструменты и зарядное устройство рядом с легковоспламеняющимися материалами или взрывчатыми веществами. Не пользуйтесь инструментом в непосредственной близости от огнеопасных жидкостей или горючих газов.
  5. Электроприбор не предназначен для использования детьми или недостаточно сильными людьми без опытного руководства. Дети должны пользоваться прибором под руководством взрослых, чтобы не допустить игр с электроприбором. Все посетители должны находиться на безопасном расстоянии от рабочего места.
  6. Убирайте неработающие инструменты и зарядное устройство на хранение. Когда инструменты и зарядное устройство не используются, их необходимо хранить в сухом, обиходном или запертом на ключ месте, недоступном для детей и недостаточно сильных людей. Храните инструменты и зарядное устройство в месте, где температура не превышает 40°C.
  7. Правильно обращайтесь со шнуром. Никогда не переносите зарядное устройство, взявшись за шнур, или не дергайте шнур зарядного устройства для того, чтобы отсоединить его от сетевой розетки. Располагайте шнур подальше от источников тепла, нефтепродуктов и предметов с острыми кромками.
  8. Отсоединяйте шнур питания зарядного устройства от сетевой розетки, когда оно не используется или при проведении обслуживания и осмотра зарядного устройства.
  9. Для предотвращения возможной опасности всегда используйте только предусмотренное зарядное устройство.
  10. Используйте только оригинальные запасные детали фирмы HITACHI.
  11. Не используйте зарядное устройство электроинструмента для случаев, не предусмотренных в Указаниях по эксплуатации.
  12. Используйте только те принадлежности или приспособления, которые рекомендованы в данном руководстве по эксплуатации или в каталоге фирмы HITACHI, для предотвращения получения травмы.
13. При повреждении шнура питания он должен заменяться изготовителем или его сервисным агентом или подобным квалифицированным лицом во избежание несчастного случая. Позволяйте проведение ремонта только авторизованному сервисному центру. Изготовитель не несет ответственность за какие либо повреждения или травмы, вызванные ремонтом неавторизованными лицами или неправильным обращением с инструментом.
  14. Для обеспечения расчетной работоспособности электроинструментов и зарядного устройства не снимайте установленные крышки и винты.
  15. Всегда используйте зарядное устройство под напряжением, указанным на фирменной табличке.
  16. Всегда заряжайте батареи перед использованием.
  17. Никогда не используйте батареи, отличные от тех, которые для этого предусмотрены. Не подсоединяйте обычную сухую батарею, аккумуляторную батарею, отличную от предусмотренной батарее, или автомобильную аккумуляторную батарею к электроинструменту.
  18. Не используйте какой-либо трансформатор, содержащий генератор.
  19. Не заряжайте батарею от электрогенератора, который работает от двигателя, или источника питания постоянного тока.
  20. Всегда заряжайте батарею в помещении. Так как зарядное устройство и батарея слегка нагреваются во время подзарядки, заряжайте батарею в месте, не подверженном воздействию прямого солнечного света, там, где низкая влажность и хорошая вентиляция.
  21. Используйте покомпонентный сборочный чертеж данного руководства по эксплуатации только для уполномоченного фирмой обслуживания.

## ПРЕДОСТЕРЕЖЕНИЯ ДЛЯ ЗАРЯДНОГО УСТРОЙСТВА

1. Всегда заряжайте батарею при температуре от 0°C до 40°C. Зарядка батареи в температуре вне диапазона 0 - 40°C может привести к неправильной зарядке батареи и сокращению её эксплуатации. Наиболее благоприятная температура для зарядки батареи от 20°C до 25°C.
2. Не используйте зарядное устройство непрерывно. При завершении зарядки, оставьте зарядное устройство примерно на 15 минут перед следующей зарядкой аккумуляторной батареи.
3. Не заряжайте батарею дольше 2 часов.
4. Не позволяйте посторонним веществам попадать в отверстие для подключения аккумуляторной батареи.
5. Никогда не разбирайте аккумуляторную батарею и зарядное устройство.
6. Никогда не замыкайте аккумуляторную батарею коротко, замыкание батареи коротко приведет к резкому увеличению тока и перегреву. В результате батарея сгорит или будет повреждена.
7. Не бросайте батарею в огонь. Подоженная батарея может взорваться.
8. Использование отработанной батареи приведет к повреждению зарядного устройства.

9. Отнесите использованные батареи в магазин, где они были приобретены, если срок службы батарей после зарядки станет слишком коротким для их практического использования. Не ликвидируйте отработанные батареи самостоятельно.

10. Не вставляйте какой-либо посторонний предмет в щели воздушной вентиляции зарядного устройства. Попадание металлических предметов или легко воспламеняющихся материалов в щели воздушной вентиляции зарядного устройства может привести в результате к поражению электрическим током или к повреждению зарядного устройства.

## ТЕХНИЧЕСКИЕ ХАРАКТЕРИСТИКИ

### ЗАРЯДНОЕ УСТРОЙСТВО

Модель	UC10SFL
Зарядное напряжение	10,8 V
Вес	0,35 kg

### ПРИМЕНЕНИЕ

Для зарядки АККУМУЛЯТОРНОЙ БАТАРЕИ HITACHI BCL1015.

### ЗАРЯДКА

Перед использованием электроинструмента, зарядите батарею следующим образом.

**1. Подсоедините шнур питания зарядного устройства к сетевой розетке**

**2. Вставьте батарею в зарядное устройство**  
Установите батарею таким образом, чтобы фирменный штемпель на ней совпал с фирменным штемпелем зарядного устройства, и надавите на батарею, чтобы она вошла в контакт с дном (см. Рис. 1).

Установка батареи приведет к включению зарядного устройства (загорится контрольная лампа).

#### ОСТОРОЖНО

Если контрольная лампа не высвечивается, вытяните шнур питания из сетевой розетки и проверьте установку батареек.

Контрольная лампочка гаснет, что означает то, что батарея полностью заряжена.

#### ОСТОРОЖНО

Если батарея нагрелась вследствие воздействия прямого солнечного света и т.п., непосредственно после эксплуатации, контрольная лампа зарядного устройства может не высветиться. В этом случае следует, прежде всего, дать батарее охладиться, а затем начать зарядку.

○ Относительно времени зарядки

**Таблица 1** показывает время зарядки в зависимости от типа батарейки.

**Таблица 1** Время зарядки (приблизительно в минутах) при 20°C

Напряжение батареи (В)	Мощность батареи (Ач)	
	1,5 Ач	
10,8 В	BCL1015 (3 элементов)	40 мин.

**ПРИМЕЧАНИЕ:** время зарядки может колебаться в зависимости от температур внешней среды.

**3. Отсоедините шнур питания зарядного устройства от сетевой розетки**

**4. Крепко возьмитесь за зарядное устройство и вытащите батарею**

#### ПРИМЕЧАНИЕ

Обязательно вытащите батареи из зарядного устройства после его использования, а затем правильно обращайтесь с батареями.

#### Относительно электрического разряда в случае с новыми батареями, и т.п.

Поскольку химическое вещество внутри новых батарей и батарей, которые не использовались в течение продолжительного периода, не активизированы, может произойти небольшой электрический разряд при использовании их в первый и во второй раз. Это временное явление, а нормальное время, необходимое для зарядки, восстановится после 2 – 3 перезарядок батарей.

#### Как продлить срок службы батарей.

(1) Перезаряжайте батареи до того, как они будут полностью разряжены.

Когда Вы почувствуете, что мощность инструмента становится слабее, остановите работу инструмента и перезарядите его батареи.

Если Вы продолжите использование инструмента до окончания заряда, батарея может быть повреждена, а срок ее службы станет значительно короче.

(2) Избегайте перезарядки батареи при высокой температуре.

Аккумуляторная батарея будет горячей непосредственно после ее использования. Если такую батарею перезарядить непосредственно после использования, химическое вещество внутри батареи будет ухудшаться, а срок службы батареи значительно сократится. Оставьте батарею на некоторое время для охлаждения, и перезарядите ее после того, как она остынет.

## ТЕХНИЧЕСКОЕ ОБСЛУЖИВАНИЕ И ОСМОТР

**1. Осмотр крепежных винтов**

Регулярно выполняйте осмотр всех крепежных винтов и проверяйте их надлежащую затяжку. При ослаблении каких-либо винтов, немедленно затяните их повторно. Невыполнение этого требования может привести к серьезной опасности.

**2. Чистка зарядного устройства**

При загрязнении зарядного устройства протирайте его с помощью мягкой сухой ткани или салфетки, увлажненной мыльной водой. Не используйте хлорные растворы, бензин или растворитель, т.к. они растворяют пластики.

**3. Хранение неработающего зарядного устройства**

Когда зарядное устройство не используется, оно должно храниться в сухом, высоком или закрытом месте - недосягаемом для детей.

**4. Порядок записей по техобслуживанию****ОСТОРОЖНО**

Ремонт, модификация и проверка электроинструментов HILTI должна проводиться только в авторизованных сервисных центрах HILTI.

Данный список принесите в мастерскую вместе с инструментом для проведения ремонта или технического обслуживания.

При использовании или техобслуживании инструмента всегда следите за выполнением всех правил и норм безопасности.

**ЗАМЕЧАНИЕ**

Фирма HILTI непрерывно работает над усовершенствованием своих изделий, поэтому мы сохраняем за собой право на внесение изменений в технические характеристики, упомянутые в данной инструкции по эксплуатации, без предупреждения об этом.

---

**ПРИМЕЧАНИЕ**

На основании постоянных программ исследования и развития, HILTI оставляют за собой право на изменение указанных здесь технических данных без предварительного уведомления.

---

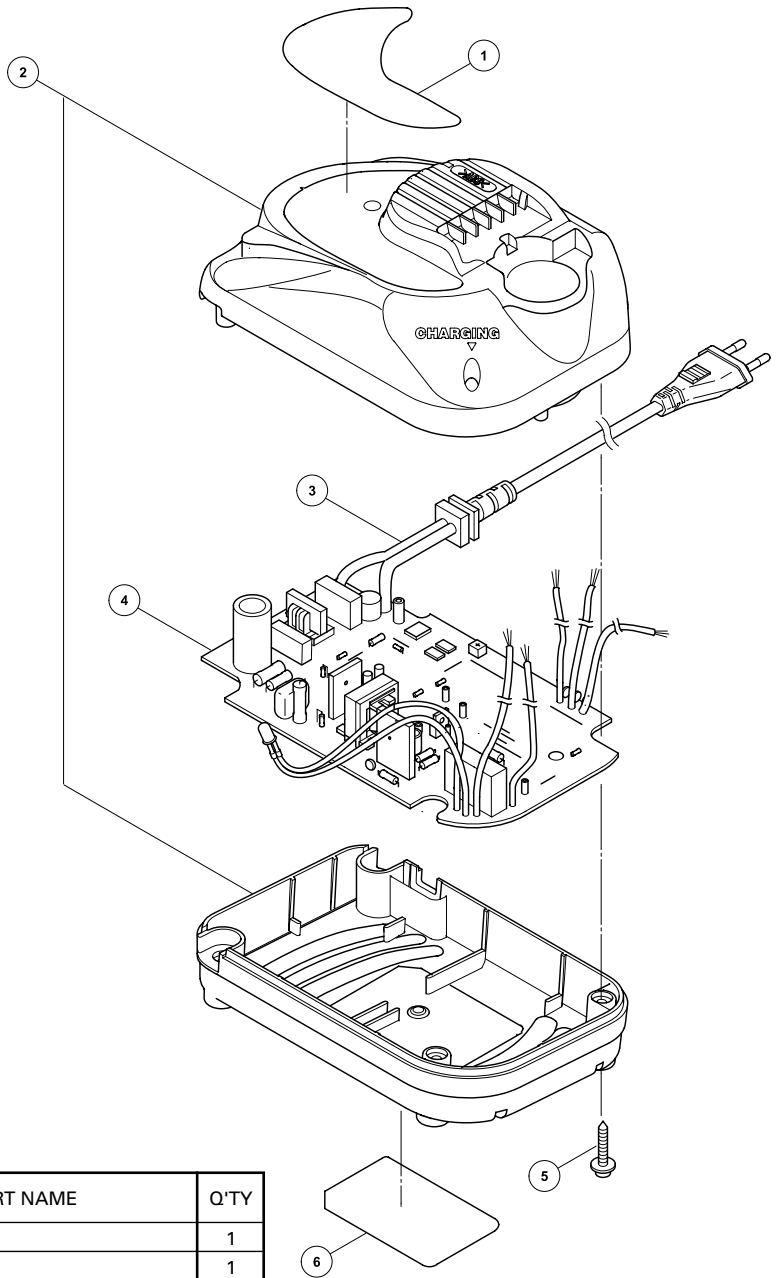

ITEM NO.	PART NAME	Q'TY
1	HITACHI LABEL	1
2	CASE (A),(B) SET	1
3	CORD	1
4	PRINTED CIRCUIT BOARD	1
5	TAPPING SCREW (W/FLANGE) D3 × 18	4
6	NAME PLATE	1

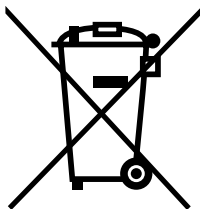

#### English

Only for EU countries

Do not dispose of electric tools together with household waste material!

In observance of European Directive 2002/96/EC on waste electrical and electronic equipment and its implementation in accordance with national law, electric tools that have reached the end of their life must be collected separately and returned to an environmentally compatible recycling facility.

#### Deutsch

Nur für EU-Länder

Werfen Sie Elektrowerkzeuge nicht in den Hausmüll! Gemäss Europäischer Richtlinie 2002/96/EG über Elektro- und Elektronik- Altgeräte und Umsetzung in nationales Recht müssen verbrauchte Elektrowerkzeuge getrennt gesammelt und einer umweltgerechten Wiederverwertung zugeführt werden.

#### Ελληνικά

Μόνο για τις χώρες της ΕΕ

Μην πετάτε τα ηλεκτρικά εργαλεία στον κάδο οικιακών απορριμμάτων!

Σύμφωνα με την ευρωπαϊκή οδηγία 2002/96/EK περί ηλεκτρικών και ηλεκτρονικών συσκευών και την ενσωμάτωσή της στο εθνικό δίκαιο, τα ηλεκτρικά εργαλεία πρέπει να συλλέγονται ξεχωριστά και να επιστρέφονται για ανακύκλωση με τρόπο φιλικό προς το περιβάλλον.

#### Polski

Dotyczy tylko państw UE

Nie wyrzucaj elektronarzędzi wraz z odpadami z gospodarstwa domowego!

Zgodnie z Europejską Dyrektywą 2002/96/WE w sprawie zużytego sprzętu elektrotechnicznego i elektronicznego oraz dostosowaniem jej do prawa krajowego, zużyte elektronarzędzia należy posegregować i zutylizować w sposób przyjazny dla środowiska.

#### Magyar

Csak EU-országok számára

Az elektromos kéziszerszámokat ne dobja a háztartási szeméttbe!

A használt villamos és elektronikai készülékekről szóló 2002/96/EK irányelv és annak a nemzeti jogba való átültetése szerint az elhasznált elektromos kéziszerszámokat külön kell gyűjteni, és környezetbarát módon újra kell hasznosítani.

#### Čeština

Jen pro státy EU

Elektrické nářadí nevyhazujte do komunálního odpadu! Podle evropské směrnice 2002/96/EG o nakládání s použitými elektrickými a elektronickými zařízeními a odpovídajících ustanovení právních předpisů jednotlivých zemí se použité elektrické nářadí musí sbírat odděleně od ostatního odpadu a podrobit ekologicky šetrnému recyklování.

#### Türkçe

Sadece AB ülkeleri için

Elektrikli el aletlerini evdeki çöp kutusuna atmayınız! Kullanılmış elektrikli aletleri, elektrik ve elektronikli eski cihazlar hakkındaki 2002/96/EC Avrupa yönergelerine göre ve bu yönergeler ulusal hukuk kurallarına göre uyarlanarak, ayrı olarak toplanmalı ve çevre şartlarına uygun bir şekilde tekrar değerlendirilmeye gönderilmelidir.

#### Română

Numai pentru țările membre UE

Nu aruncați această sculă electrică împreună cu deșeurile menajere!

În conformitate cu Directiva Europeană 2002/96/CE referitoare la deșeurile reprezentând echipamente electrice și electronice și la implementarea acestora în conformitate cu legislațiile naționale, sculele electrice care au ajuns la finalul duratei de folosire trebuie colectate separat și duse la o unitate de reciclare compatibilă cu mediul înconjurător.

#### Slovenščina

Samo za države EU

Električnih orodij ne zavržite skupaj z gospodinjstvi odpadki!

V skladu z evropsko direktivo 2002/96/EC o odpadni električni in elektronski opremi in izvedbi v skladu z državnimi zakoni, je treba električna orodja, ki so dosegla življenjsko dobo ločeno zbirati in vrniti v z okoljem združljivo ustanovo za recikliranje.

#### Русский

Только для стран ЕС

Не выкидывайте электроприборы вместе с обычным мусором!

В соответствии с европейской директивой 2002/96/EG об утилизации старых электрических и электронных приборов и в соответствии с местными законами электроприборы, бывшие в эксплуатации, должны утилизироваться отдельно безопасным для окружающей среды способом.

<p>English</p> <p><b>EC DECLARATION OF CONFORMITY</b></p> <p>We declare under our sole responsibility that this product is in conformity with standards or standardized documents EN60335, EN55014 and EN61000 in accordance with Council Directives 2006/95/EC and 2004/108/EC.</p> <p>This declaration is applicable to the product affixed CE marking.</p>	<p>Čeština</p> <p><b>PROHLÁŠENÍ O SHODĚ S CE</b></p> <p>Prohlašujeme na svoji zodpovědnost, že tento výrobek odpovídá normám EN60335, EN55014 a EN61000 v souladu se směrnicemi 2006/95/EC a 2004/108/EC .</p> <p>Toto prohlášení platí pro výrobek označený značkou CE.</p>
<p>Deutsch</p> <p><b>ERKLÄRUNG ZUR KONFORMITÄT MIT CE-REGELN</b></p> <p>Wir erklären mit alleiniger Verantwortung, daß dieses Produkt den Standards oder standardisierten Dokumenten EN60335, EN55014 und EN61000 in Übereinstimmung mit den Direktiven des Europarats 2006/95/CE und 2004/108/CE entspricht.</p> <p>Diese Erklärung gilt für Produkte, die die CE-Markierung tragen.</p>	<p>Türkçe</p> <p><b>AB UYGUNLUK BEYANI</b></p> <p>Bu ürünün, 2006/95/EC ve 2004/108/EC sayılı Konyey Direktiflerine uygun olarak, EN60335, EN55014 ve EN61000 sayılı standartlara ve standartlaştırılmış belgelere uygun olduğunu, tamamen kendi sorumluluğumuz altında beyan ederiz.</p> <p>Bu beyan, üzerinde CE işareti bulunan ürünler için geçerlidir.</p>
<p>Ελληνικά</p> <p><b>ΕΚ ΔΗΛ-ΣΗ ΕΝΑΡΜΟΝΙΣΜΟΥ</b></p> <p>Δηλώνουμε με απόλυτη υπευθυνότητα ότι αυτό το προϊόν είναι εναρμονισμένο με τα πρότυπα ή τα έγγραφα προτύπων EN60335, EN55014 και EN61000 σε συμφωνία με τις Οδηγίες του Συμβουλίου 2006/95/ΕΚ και 2004/108/ΕΚ.</p> <p>Αυτή η δήλωση ισχύει στο προϊόν με το σημάδι CE.</p>	<p>Română</p> <p><b>DECLARAȚIE DE CONFORMITATE CE</b></p> <p>Declarăm pe propria răspundere că acest produs este conform cu standardele sau documentele de standardizare EN60335, EN55014 și EN61000 și cu Directivele Consiliului 2006/95/CE și 2004/108/CE.</p> <p>Prezenta declarație se referă la produsul pe care este aplicat semnul CE.</p>
<p>Polski</p> <p><b>DEKLARACJA ZGODNOŚCI Z EC</b></p> <p>Oznajmiamy z całkowitą odpowiedzialnością, że produkt ten pozostaje w zgodzie ze standardami lub standardową formą dokumentów EN60335, EN55014 i EN61000 w zgodzie z Zasadami Rady 2006/95/EC i 2004/108/EC.</p> <p>To oświadczenie odnosi się do załączonego produktu z oznaczeniami CE.</p>	<p>Slovenščina</p> <p><b>EC DEKLARACIJA O SKLADNOSTI</b></p> <p>Po lastni odgovornosti objavljamo, da je izdelek v skladu s standardi ali standardiziranimi dokumenti EN60335 EN55014 in EN61000 v skladu z direktivami Sveta 2006/95/EC in 2004/108/EC.</p> <p>Deklaracija je označena na izdelku s pritrjeno CE označbo.</p>
<p>Magyar</p> <p><b>EU MEGFELELŐSÉGI NYILATKOZAT</b></p> <p>Teljes felelősségünk tudatában kijelentjük, hogy ez a termék megfelel az EN60335, EN55014, és EN 61000 szabványoknak illetve szabványosított dokumentumoknak, az Európa Tanács 2006/95/EC és 2004/108/EC Tanácsi Direktíváiával összhangban.</p> <p>Jelen nyilatkozat a terméken feltüntetett CE jelzésre vonatkozik.</p>	<p>Русский</p> <p><b>ДЕКЛАРАЦИЯ СООТВЕТСТВИЯ ЕС</b></p> <p>Мы с полной ответственностью заявляем, что данное изделие соответствует стандартам или стандартизованным документам EN60335, EN55014 и EN61000 согласно Директивам Совета 2006/95/EC и 2004/108/EC.</p> <p>Данная декларация относится к изделиям, на которых имеется маркировка CE.</p>
<p>Representative office in Europe  <b>Hitachi Power Tools Europe GmbH</b>  Siemensring 34, 47877 Willich 1, F. R. Germany</p> <p>Head office in Japan  <b>Hitachi Koki Co., Ltd.</b>  Shinagawa Intercity Tower A, 15-1, Konan 2-chome,  Minato-ku, Tokyo, Japan</p> <p style="text-align: center;"><b>CE</b></p> <p style="text-align: right;">30. 4. 2008</p> <p style="text-align: right;"><i>K. Kato</i></p> <p style="text-align: right;">K. Kato Board Director</p>	

 **Hitachi Koki Co., Ltd.**

804

Code No. C99168092

Printed in China